

طبع في بولندا.

www.dell.com | support.dell.com



0P36R3A00

D

- 64 DellConnect
- 50 Dell Diagnostics
- Dell Factory Image Restore
- 61 (استعادة النسخ الأصلية للبيانات من Dell)

S

- Service Tag (رمز الخدمة)
- 69 تحديد مكانه

W

- Windows
- 47 معالج توافق البرامج

م

- 48 Dell مركز الدعم التابع لشركة
- 41 مستشعر السقوط الحر
- مشكلات الأجهزة
- 50 التشخيص
- 46 مشكلات البرمجيات
- مشكلات الذاكرة
- 45 الحل
- 44 مشكلات الطاقة، حلها
- مصباح نشاط محرك القرص الصلب 23، 29
- مواقع الدعم
- 65 حول العالم

ن

- 38 نقرة قلم

و

- 60 وسائط استعادة النظام

ت

- تدفق الهواء، السماح به 5
تسجيل الدخول على FTP، بدون اسم دخول 65
تشغيل وإنشاء أقراص DVD 40
تعليمات

الحصول على الدعم والمساعدة 63
تلميحات

- شاشة اللمس 38
لوحة اللمس 30

ج

جهاز الكمبيوتر، إعداده 5

ح

حل المشاكل 42

خ

- خدمة العملاء 64
خصائص البرمجيات 40
خيارات إعادة تثبيت النظام 55

ش

- شاشة اللمس 36
شحن المنتجات
للإرجاع أو الإصلاح 67

ع

- عناوين البريد الإلكتروني
للدعم الفني 65
عناوين البريد الإلكتروني للدعم 65

ق

- قائمة تدقيق التشخيص 70
قدرات جهاز الكمبيوتر 40

فهرس

ا

- المشاكل، حلها 42
 - المشتركات الكهربائية، استخدامها 6
 - المنتجات
 - المعلومات والشراء 66
 - الموارد، العثور على المزيد منها 72
 - المواصفات 74
 - النسخ الاحتياطي DataSafe Local Backup
 - أساسي 58
 - متخصص 59
 - النسخ الاحتياطي والاستعادة 41
 - الوضع اللوحي 20
- ب**
- برامج التشغيل وعمليات التحميل 73
 - بطاقة SIM 10
- أداة استكشاف أخطاء الأجهزة وإصلاحها 50
 - أقراص مضغوطة، تشغيلها وعملها 40
 - أوضاع واجهة الاستخدام 19
 - إرجاع الضمان 67
 - إيجاد مزيد من المعلومات 72
 - استعادة النسخة الأصلية للبيانات 61
 - استعادة النظام 56
 - الإعداد، قبل أن تبدأ 5
 - الاتصال الفوري بشركة Dell 71
 - الاتصال بالإنترنت 17
 - الاتصال بشركة Dell 69
 - التهوية، التأكد منها 5
 - الشبكة اللاسلكية
 - توصيل 14
 - مشاكل 44

ملحق

معلومات عن (NOM)، أو المقاييس المكسيكية الرسمية
(للمكسيك فقط)

يتم تقديم المعلومات التالية مع الجهاز أو الأجهزة المشار إليها في هذا المستند وبما يتوافق مع متطلبات المقاييس المكسيكية الرسمية (NOM):

المستورد:

Dell México S.A. de C.V.

Paseo de la Reforma 2620 – Flat 11°

Col. Lomas Altas

11950 México, D.F.

رقم النموذج الرقابي	الجهد الكهربائي	التردد	استهلاك الكهرباء	جهد الإخراج المقدر	شدة الإخراج
P08T	240-100 فولت تيار متردد	60-50 هرتز	1.0 A	19.0 فولت تيار مستمر	1.58 A

لمعرفة التفاصيل، قم بقراءة معلومات الأمان الواردة مع الكمبيوتر.

لمزيد من المعلومات حول أفضل ممارسات الأمان، انظر الصفحة الرئيسية لسياسة الالتزام بالقوانين على

www.dell.com/regulatory_compliance

بيئة الكمبيوتر

معدل درجة الحرارة:

التشغيل

من صفر إلى 35 درجة مئوية
(32 إلى 95 درجة فهرنهايت)

التخزين

من -40 إلى 65 درجة مئوية
(-40 إلى 149 درجة فهرنهايت)

الرطوبة النسبية (الحد الأقصى):

التشغيل

من 10% إلى 90% (دون
تكاثف)

التخزين

من 5% إلى 95% (دون تكاثف)

أقصى حد للاهتزاز (باستخدام طيف الاهتزاز العشوائي
الذي يحاكي بيئة المستخدم):

التشغيل

0.66 وحدة تسارع جاذبية

أثناء عدم

1.30 وحدة تسارع جاذبية

التشغيل

بيئة الكمبيوتر

الحد الأقصى للاصطدام (بالنسبة لوضع التشغيل - والذي
يقاس ومحرك القرص الثابت في حالة التشغيل وبذبذبة
نصف جيبية للتشغيل زمنها 2 مللي ثانية،
وبالنسبة لغير وضع التشغيل - فإنه يقاس ومحرك
القرص الثابت في وضع الارتكاز العمودي وبذبذبة
نصف جيبية للتشغيل زمنها 2 مللي ثانية):

التشغيل

110 وحدة تسارع جاذبية

أثناء عدم

160 وحدة تسارع جاذبية

التشغيل

الارتفاع (الحد الأقصى):

التشغيل

15,2- إلى 3048 م
(50- إلى 10,000 قدم)

التخزين

15,2- إلى 10,668 م
(50- إلى 35,000 قدم)

مستوى المواد

G2 أو أقل كما هو محدد بموجب

الملوثة المحمولة

ISA-S71.04-1985

جوا

محول التيار المتردد

 ملاحظة: لا تستخدم إلا محولات التيار المتردد المحددة للاستخدام مع الكمبيوتر. انظر معلومات الأمان الواردة مع الكمبيوتر.

جهد الإدخال 240-100 فولت تيار متردد

تيار الإدخال (الحد الأقصى)
1.0 A

تردد الإدخال 60-50 هرتز

طاقة الخرج 30 وات

تيار الفك 1.58 أمبير (الحد الأقصى)

الجهد الكهربائي المقدر للإخراج
19.0 فولت تيار مستمر

معدل درجة الحرارة:

التشغيل من صفر إلى 40 درجة مئوية (32 إلى 104 درجة فهرنهايت)

التخزين من -40 إلى 70 درجة مئوية (-40 إلى 158 درجة فهرنهايت)

البطارية

أيون ليثيوم "ذكية" 4 خلايا:

الارتفاع 12.0 مم (0.47 بوصة)

العرض 56.0 مم (2.20 بوصة)

الطول 220.4 مم (8.68 بوصة)

الوزن 0.22 كجم (0.48 رطل)

زمن التشغيل تختلف فترة تشغيل البطارية على حسب ظروف التشغيل

البطارية الخلية
المصغرة CR-2032

الخصائص المادية

الارتفاع 26.2 مم (1.03 بوصة)

العرض 285.0 مم (11.22 بوصة)

العمق 194.5 مم (7.66 بوصة)

الوزن مهياً على أقل من 1.54 كجم (3.39 رطل)

الشاشة		لوحة المفاتيح	
متعدد اللمس 25.654 سم (10.1 بوصة) عالي الدقة	نوع	86 (الولايات المتحدة وكندا)؛ 87 (أوروبا والبرازيل)؛ 90 (اليابان)	عدد المفاتيح
	الأبعاد:		
125.22 مم (4.93 بوصة)	الارتفاع		
222.73 مم (8.77 بوصة)	العرض		
255.52 مم (10.06 بوصة)	الخط القطري		
768 x 1366	الحد الأقصى للدقة		
60 هرتز	معدل التحديث		
صفر° (أثناء الغلق) إلى 135°	زاوية التشغيل		
40/40	زاوية عرض أفقية		
(H/L) 30/15	زاوية العرض الرأسية		
0.163 مم × 0.163 مم	نسق البكسل		
		240 رمز في البوصة	
		37.0 مم (1.46 بوصة) مستطيل	دقة موضع X/Y (وضع جدول الرسومات) الأبعاد:
		67.0 مم (2.64 بوصة) منطقة حساسية المستشعر	الارتفاع
			العرض

الفيديو		فتحات التوصيل	
Intel NM10	وحدة التحكم في الفيديو	موصل لمخرج الصوت/موصل سماعات الرأس	الصوت
ذاكرة النظام بحجم 8 ميجابايت (بحد أدنى)	ذاكرة الفيديو	فتحة بطاقة Mini-Card كاملة وفتحة Mini-Card بنصف الحجم	بطاقة Mini-Card
256 ميجابايت أمبير (بحد أقصى)		فتحا توصيل ذات 4 أسنان ومتوافقة مع النوع USB 2.0	USB
وحدة مدمجة في لوحة الناظم لفك ترميز الفيديو عالي الدقة	وحدة فك ترميز الفيديو		الاتصالات
		، WLAN ، WWAN (اختياري)، WiMax/Wi-Fi bgn/gn (اختياري)، و WPAN مع تقنية Bluetooth® اللاسلكية (اختياري)	لاسلكي
الصوت		الكاميرا	
Connexant Audio CX20671	وحدة التحكم في الصوت	1.3 ميجابكسل	دقة وضوح الكاميرا
2 x 1.5 واط (ذروة)/1 واط (متوسط RMS)	مكبرات الصوت	480 x 640 بسرعة 30 إطارًا بالثانية (حد أقصى)	دقة الفيديو
قوائم البرنامج وعناصر التحكم في الوسائط	عناصر التحكم في الصوت		

المواصفات

يقدم هذا القسم معلومات قد تكون في حاجة إليها عند الإعداد وتحديث برامج التشغيل وترقية جهاز الكمبيوتر لديك.

ملاحظة: قد تختلف العروض على حسب المنطقة. لمزيد من المعلومات حول تهيئة الكمبيوتر، راجع قسم **About Your System** (حول النظام) في **Dell Support Center** (مركز الدعم التابع لشركة Dell). لبدء تشغيل خدمة **Dell Support Center** (مركز الدعم التابع لشركة Dell)، انقر فوق الرمز  الموجود على شريط المهام بسطح المكتب لديك.

الذاكرة

موصل وحدة الذاكرة	فتحة توصيل SODIMM داخلية
سعات وحدة الذاكرة	2 جيجابايت
الحد الأدنى للذاكرة	2 جيجابايت
الحد الأقصى للذاكرة	2 جيجابايت
نوع الذاكرة	ذاكرة SODIMM DDR3 بسعة 1333 ميجاهرتز

ملاحظة: للتعليمات حول ترقية الذاكرة، انظر **Service Manual** (دليل الخدمة) على موقع support.dell.com/manuals.

طرز الكمبيوتر

Dell™ Inspiron 1090

معلومات الكمبيوتر

مجموعة رقائق النظام	Intel® NM10 Express
نوع المعالج	Intel Atom™ dual-core N550

إذا كنت بحاجة إلى:

راجع:

الجانب السفلي للكمبيوتر
 مركز الدعم التابع لشركة Dell. لبدء تشغيل خدمة Dell
 Support Center (مركز الدعم التابع لشركة Dell)،
 انقر فوق الرمز  الموجود على شريط المهام بسطح
 المكتب لديك.

العثور على Service Tag (رقم الصيانة)/Express
 Service Code (رمز الخدمة السريعة) - عليك استخدام
 رقم الصيانة لتعريف جهاز الكمبيوتر الخاص بك على
 موقع support.dell.com أو للاتصال بالدعم الفني

وثائق الأمان والمعلومات التنظيمية الواردة مع الكمبيوتر
 وراجع أيضاً Regulatory Compliance
 Homepage (الصفحة الرئيسية لسياسة الالتزام
 بالقوانين) على
www.dell.com/regulatory_compliance

ابحث عن أفضل معلومات ممارسات للأمان لجهازك.
 راجع معلومات الضمان والشروط والبنود (الولايات
 المتحدة فقط) وتعليمات الأمان والمعلومات التنظيمية
 ومعلومات الهندسة البشرية واتفاقية ترخيص المستخدم
 النهائي

support.dell.com

ابحث عن برامج التشغيل والتنزيلات؛ ملفات readme
 الوصول إلى الدعم الفني ودعم المنتج
 فحص حالة الطلب لعمليات الشراء الجديدة
 العثور على حلول وأجوبة للأسئلة الشائعة
 تحديد مكان المعلومات للحصول على آخر التحديثات حول
 التغييرات الفنية التي تم إدخالها على الكمبيوتر الخاص بك
 أو لتوفير مواد مرجعية فنية متقدمة للفنيين أو المستخدمين
 المتمرسين.

البحث عن المزيد من المعلومات والموارد

إذا كنت بحاجة إلى:	راجع:
إعادة تثبيت نظام التشغيل	"وسائط استعادة النظام" في صفحة 60
قم بتشغيل برنامج تشخيص للكمبيوتر الخاص بك	"برنامج Dell Diagnostics" صفحة 50
إعادة تثبيت برنامج النظام	"(تنزيلات Dell) My Dell Downloads" صفحة 49
لمزيد من المعلومات حول نظام التشغيل Microsoft® Windows® وخصائصه	support.dell.com
ترقية الكمبيوتر بمكونات جديدة أو إضافية مثل محرك قرص صلب جديد	<i>Service Manual</i> (دليل الخدمة) على الموقع support.dell.com/manuals
استبدال أو إعادة تركيب قطعة مستهلكة أو تالفة	 ملاحظة: في بعض البلدان، قد يسبب فتح أو استبدال الأجزاء الخاصة بالكمبيوتر في إنهاء الضمان. التحقق من الضمان و سياسات إرجاع المنتجات المرعية الإجراء قبل العمل في الكمبيوتر.

الاتصال بشركة Dell

بالنسبة للعملاء في الولايات المتحدة الأمريكية، يرجى
الاتصال على 800-WWW-DELL
(800-999-3355).

 **ملاحظة:** إذا كان لديك اتصال نشط بالإنترنت، فيمكنك العثور على معلومات الاتصال على فاتورة الشراء أو إيصال الشحن أو الفاتورة أو كتالوج منتج Dell.

توفر Dell العديد من خيارات الخدمات والدعم القائمة على الهاتف والإنترنت. وتختلف حالة التوافر وفقاً للدولة والمنتج، وقد لا تتوافر بعض الخدمات في منطقتك.

للاتصال بشركة Dell بغية الاستفسار عن المسائل المتعلقة بقسم المبيعات أو الدعم الفني أو خدمة العملاء:

1. قم بزيارة www.dell.com/ContactDell.
2. حدد الدولة أو المنطقة.
3. حدد الخدمة الملائمة أو ارتباط الدعم وفقاً لمتطلباتك.
4. اختر وسيلة الاتصال بشركة Dell الملائمة لك.

راجع وثائق نظام التشغيل الخاص بك لتحديد محتويات ملفات بدء تشغيل الكمبيوتر. إذا كان الكمبيوتر متصلاً بطابعة، فقم بطباعة كل ملف. كما يمكنك تدوين محتويات كل ملف قبل الاتصال بشركة Dell.

- رسالة الخطأ، أو كود التنبيه الصوتي، أو كود التشخيص:
- وصف المشكلة وإجراءات استكشاف الأخطاء وإصلاحها التي قمت بها:

تذكر أن تقوم بملء قائمة تدقيق التشخيص التالية. قم بتشغيل الجهاز إن أمكن قبل الاتصال بشركة Dell للمساعدة كما يجب إجراء الاتصال من هاتف قريب من الكمبيوتر. قد يُطلب منك كتابة بعض الأوامر على لوحة المفاتيح، أو إعداد معلومات تفصيلية أثناء العمليات، أو تجربة خطوات أخرى لإصلاح العطل لا تتم إلا على الكمبيوتر نفسه. تأكد من وجود وثائق الكمبيوتر في متناول يدك.

قائمة بنود لتشخيص

- الاسم:
- التاريخ:
- العنوان:
- رقم الهاتف:
- ملصق الصيانة (شريط كودي يوجد أسفل الكمبيوتر):
- Express Service Code (كود الخدمة السريعة):
- رقم التصريح للمواد المرتجعة (إذا ما تم الحصول عليه من فني دعم Dell):
- نظام التشغيل وإصداره:
- الأجهزة:
- بطاقات التمديد:
- هل أنت متصل بشبكة؟ نعم / لا
- الشبكة والإصدار ومحول الشبكة:
- البرامج والإصدارات:

قبل أن تتصل

ملاحظة: يجب أن يكون كود خدمة Express Service السريعة جاهزاً لديك عندما تقوم بالاتصال. يساعد هذا الكود نظام الهاتف في خدمة الدعم الآلي، ليقوم بتوجيه اتصالك بصورة أكثر فعالية. قد تتم مطالبتك أيضاً بإدخال Service Tag (رقم الصيانة).

تحديد مكان Service Tag (رقم الصيانة) و Express Service Code (رمز الخدمة السريعة)

يوجد رمز الخدمة الخاص بالكمبيوتر (Service Tag) ورمز الخدمة السريعة (Express Service Code) على ملصق في الجانب السفلي من الكمبيوتر.

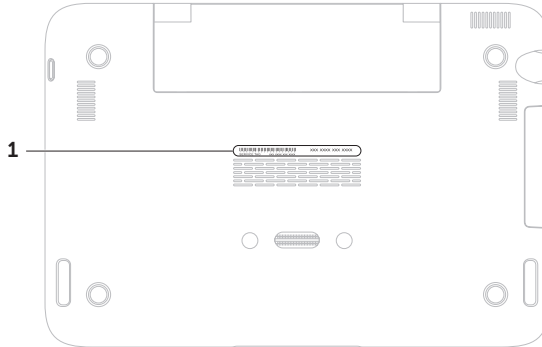

1 Service Tag (رقم الصيانة) و Express Service Code (رمز الخدمة السريعة)

5. قم بتغليف المعدات التي ستقوم بإرجاعها باستخدام مواد التغليف الأصلية (أو مواد مشابهة لها).

ملاحظة: سوف يكون عليك دفع مصاريف الشحن. أنت مسؤول أيضاً عن تأمين أي منتج يتم إرجاعه، كما أنك تتحمل مسؤولية فقدانه أثناء الشحن إلى Dell. لا يُسمح بنظام الدفع عند التسليم (C.O.D).

ملاحظة: الطرود التي لا تلتزم بأي من الشروط السابقة لن تُقبل في مركز الاستلام الخاص بشركة Dell، كما سيتم إرجاعها لك.

1. اتصل بشركة Dell للحصول على Return Material Authorization Number (رقم تخويل المواد المرتجعة)، واكتب الرقم بشكل واضح وبارز على صندوق التغليف من الخارج. لمعرفة رقم الهاتف الذي يمكنك الاتصال به من منطقتك، راجع "الاتصال بشركة Dell" في الصفحة 71.
2. ضع في الصندوق نسخة من الفاتورة وخطاب يوضح سبب الإرجاع.
3. أرفق نسخة من قائمة تدقيق التشخيص (راجع "قائمة تدقيق التشخيص" في الصفحة 70)، توضح الاختبارات التي أجريتها إلى جانب رسائل الخطأ التي ظهرت عند استخدام برنامج التشخيص Dell Diagnostics (راجع "الاتصال بشركة Dell" في الصفحة 50).
4. قم بإرفاق أية ملحقات تخص الجزء (الأجزاء) الذي سنقوم بإرجاعه (كابل محول التيار المتردد والبرامج والكتيبات وما إلى ذلك) وذلك إذا كان الإرجاع سيتم بغرض رد الثمن.

إرجاع المكونات بغرض الإصلاح بموجب الضمان أو بغرض رد الثمن

يجب إعداد كل المكونات التي سيتم إرجاعها سواء للإصلاح أو لرد الثمن، كالتالي:

ملاحظة: قبل أن تقوم بإرجاع المنتج إلى شركة Dell، احرص على نسخ أية بيانات احتياطياً موجودة على القرص (الأقراص) الصلبة والموجودة على أي جهاز تخزين آخر في المنتج. قم بإزالة أي وكل المعلومات السرية والمملكية والشخصية وإزالة الوسائط مثل أقراص CD وبطاقات الوسائط. إن شركة Dell غير مسؤولة عن أي معلومات سرية أو مملكية أو شخصية خاصة بك، كما أنها غير مسؤولة عن فقد أو تلف بيانات أو وسائط قابلة للإزالة يمكن أن تكون مشتملة مع المنتج المرتجع.

معلومات المنتج

إذا ما احتجت إلى أي معلومات عن المنتجات الإضافية المتاحة لدى شركة Dell، أو إذا أردت أن تطلب أحد المنتجات، تفضل بزيارة موقع شركة Dell على الإنترنت على العنوان www.dell.com. للاطلاع على رقم الهاتف الذي يمكنك الاتصال به من منطقتك أو للتحدث إلى أحد متخصصي المبيعات، راجع "الاتصال بشركة Dell" في الصفحة 71.

خدمة Order-Status Service للتعرف آلياً على حالة طلب المنتج

للتحقق من حالة منتجات Dell التي قمت بطلبها، يمكنك زيارة الموقع support.dell.com أو يمكنك الاتصال بـ automated order-status service (خدمة حالة الطلب المؤتمتة). سوف تستمع إلى رسالة مسجلة تطالبك بالمعلومات الضرورية لتحديد طلبك والإبلاغ عنه.

إذا كان لديك أية مشكلة بشأن طلبك، مثل أجزاء مفقودة أو أجزاء خطأ أو فاتورة غير صحيحة، فاتصل بـ Dell للحصول على مساعدة العملاء. يجب أن تكون الفاتورة أو إيصال الشحن في متناول يديك عندما تقوم بالاتصال. لمعرفة رقم الهاتف الذي يمكنك الاتصال به من منطقتك، راجع "الاتصال بشركة Dell" في الصفحة 71.

عناوين البريد الإلكتروني الخاصة بدعم Dell

mobile_support@us.dell.com •

support@us.dell.com •

la-techsupport@dell.com (دول أمريكا

اللاتينية والبحر الكاريبي فقط)

apsupport@dell.com (دول آسيا/المحيط

الهادي فقط)

عناوين البريد الإلكتروني الخاصة بقسم

التسويق والمبيعات لدى Dell

apmarketing@dell.com (دول آسيا/المحيط

الهادي فقط)

sales_canada@dell.com (كندا فقط)

بروتوكول نقل الملفات (FTP) بدون اسم

دخول

ftp.dell.com •

قم بتسجيل الدخول باسم المستخدم: anonymous،

ثم استخدم عنوان البريد الإلكتروني الخاص بك ككلمة

مرور لك.

الخدمات على الإنترنت

يمكنك التعرف على منتجات وخدمات Dell على المواقع التالية:

www.dell.com •

www.dell.com/ap (دول آسيا/المحيط

الهادي فقط)

www.dell.com/jp (اليابان فقط)

www.euro.dell.com (أوروبا فقط)

www.dell.com/la (دول أمريكا اللاتينية والبحر

الكاريبي)

www.dell.ca (كندا فقط)

يمكنك الوصول إلى خدمة Dell Support (دعم Dell)

عبر مواقع الويب وعناوين البريد الإلكتروني التالية:

مواقع دعم Dell

support.dell.com •

support.jp.dell.com (اليابان فقط)

support.euro.dell.com (أوروبا فقط)

supportapj.dell.com (دول المحيط الهادي

بآسيا فقط)

DellConnect

يعد DellConnect™ بمثابة أداة وصول بسيطة على الإنترنت تتيح لأي عضو من فريق الدعم والخدمات بشركة Dell إمكانية الوصول إلى جهازك من خلال اتصال عريض التردد وتشخيص المشكلة التي تواجهها وإصلاحها تحت إشرافك. لمزيد من المعلومات، قم بزيارة www.dell.com/DellConnect

الدعم الفني وخدمة العملاء

تتوفر خدمة الدعم من Dell من أجل الإجابة على أسئلتك المتعلقة بأجهزة Dell. يستخدم فريق العمل لدينا نظام تشخيص يعتمد على الكمبيوتر، وذلك لتقديم الإجابات بسرعة ودقة. للاتصال بخدمة الدعم من Dell راجع القسم المعنون "قبل أن تتصل" في الصفحة 69 ثم راجع معلومات الاتصال الخاصة بمنطقتك أو انتقل إلى موقع support.dell.com

الوصول إلى التعليمات

ملاحظة: اتصل بقسم الدعم بشركة Dell من هاتف قريب من الكمبيوتر أو موجود بجانبه وسيقوم مندوب الدعم بمساعدتك في القيام بأيّة إجراءات ضرورية.

ملاحظة: قد لا يكون نظام كود خدمة Dell Express متاحاً في كل الدول.

عند مطالبتك بذلك من نظام الهاتف الآلي في Dell، قم بإدخال Express Service Code (رمز الخدمة السريعة) ليتم توجيه الاتصال مباشرة إلى موظف الدعم المناسب. إذا لم يكن لديك كود لخدمة Express Service، افتح المجلد Dell Accessories (ملحقات Dell) وانقر نقراً مزدوجاً على الرمز Express Service Code (كود خدمة Express Service)، ثم اتبع الإرشادات.

ملاحظة: بعض الخدمات التالية لا تكون متاحة دائماً في كل الأماكن خارج الأراضي الأمريكية. اتصل بمندوب شركة Dell المحلي للتعرف على تفاصيل توافر هذه الخدمات.

إذا واجهت مشكلة في جهاز الكمبيوتر، يمكنك القيام بالخطوات التالية لتشخيص المشكلة وإصلاحها:

1. راجع "حل المشكلات" في الصفحة 42 للحصول على المعلومات والإجراءات الخاصة بالمشكلة التي يواجهها الكمبيوتر لديك.
2. راجع "Dell Diagnostics" في الصفحة 50 لمعرفة الإجراءات الخاصة بكيفية تشغيل برنامج Dell Diagnostics.
3. قم بملء "قائمة تدقيق التشخيص" في الصفحة 70.
4. استخدم مجموعة منتجات Dell الشاملة للخدمات الفورية عبر الإنترنت والمتاحة على موقع Dell Support (دعم Dell) على الويب على (support.dell.com) وذلك للحصول على تعليمات حول إجراءات التثبيت واستكشاف الأخطاء وإصلاحها. راجع "الخدمات عبر الإنترنت" في الصفحة 65 للحصول على قائمة شاملة بخدمات Dell Support (دعم Dell) عبر الإنترنت.
5. إذا لم تؤد الخطوات السابقة إلى إنهاء المشكلة، انظر "قبل الاتصال" في صفحة 69.

3. حدد **Repair Your Computer** (إصلاح)

الكمبيوتر).

يظهر الإطار **System Recovery Options** (خيارات استعادة النظام).4. حدد شكل لوحة المفاتيح وانقر **Next** (التالي).5. للوصول إلى خيارات الاسترداد، قم بتسجيل الدخول كمستخدم محلي. للوصول إلى سطر الأوامر، اكتب **administrator** في حقل **User name** (اسم المستخدم)، ثم انقر فوق **OK** (موافق).6. انقر فوق **Dell Factory Image Restore**

(استعادة النسخة الأصلية للبيانات من Dell).

تظهر شاشة الترحيب الخاصة بـ **Dell Factory Image Restore**.

ملاحظة: وفقاً للتهيئة، قد تحتاج إلى تحديد

Dell Factory Tools (أدوات Dell منالمصنع)، ثم **Dell Factory Image Restore** (استعادة النسخة الأصلية للبيانات من Dell).7. انقر فوق **Next** (التالي).تظهر شاشة **Confirm Data Deletion**.

ملاحظة: إذا كنت لا تريد المتابعة مع Dell

Factory Image Restore، انقر فوق**Cancel** (إلغاء).8. انقر فوق خانة الاختيار لتأكيد رغبتك في إعادة تهيئة القرص الثابت واستعادة برامج النظام إلى إعدادات المصنع، ثم انقر فوق **Next** (التالي).

تبدأ عملية الاستعادة وقد يستغرق استكمالها خمس دقائق أو أكثر. تظهر رسالة عند استعادة نظام التشغيل والتطبيقات المثبتة في المصنع إلى إعدادات المصنع.

9. انقر فوق **Finish** (إنهاء) لإعادة تشغيل الكمبيوتر.

استخدم برنامج Dell Factory Image Restore (استعادة النسخ الأصلية للبيانات من Dell) فقط كأخر وسيلة لاستعادة نظام التشغيل. يؤدي هذا الخيار إلى استعادة القرص الصلب إلى حالة التشغيل التي كان عليها عند شراء الكمبيوتر. يتم حذف أية برامج أو ملفات تمت إضافتها بعد استلام الكمبيوتر يشمل ذلك ملفات البيانات بشكل دائم من على القرص الصلب. تتضمن ملفات البيانات المستندات والجدول الحسابية ورسائل البريد الإلكتروني والصور الرقمية وملفات الموسيقى وخلافه. قم بعمل نسخ احتياطية لكل البيانات قبل استخدام Dell Factory Image Restore (استعادة النسخ الأصلية للبيانات من Dell) إذا أمكن.

بدء تشغيل Dell Factory Image Restore

1. قم بتشغيل الكمبيوتر.
2. عند ظهور شعار Dell™، اضغط <F8> عدة مرات للوصول إلى الإطار **Advanced Boot Options** (خيارات التشغيل المتقدمة).

ملاحظة: إذا أطلت الانتظار حتى يظهر شعار نظام التشغيل، فاستمر في انتظارك حتى ترى سطح مكتب Microsoft Windows، ثم قم بعد ذلك بإيقاف تشغيل الكمبيوتر وإعادة المحاولة.

برنامج Dell استعادة النسخة الأصلية للبيانات

تنبية: يؤدي استخدام Dell Factory Image Restore (استعادة النسخ الأصلية للبيانات) إلى استعادة نظام التشغيل وحذف كافة البيانات الموجودة على القرص الثابت بشكل دائم وإزالة أية برامج أو برامج تشغيل تم تثبيتها بعد استلام الكمبيوتر. قم بإجراء نسخ احتياطي للبيانات قبل استخدام هذه الخيارات، إن أمكن. لا تستخدم Dell Factory Image Restore (استعادة النسخ الأصلية للبيانات من Dell) إلا إذا لم يتمكن برنامج System Restore (استعادة النظام) من حل مشكلة نظام التشغيل لديك.

ملاحظة: قد لا يكون Dell Factory Image Restore متاحاً في دول معينة أو على أجهزة كمبيوتر معينة.

ملاحظة: إذا لم يكن برنامج Dell لاستعادة النسخة الأصلية للبيانات متوفراً على الكمبيوتر، استخدم النسخ الاحتياطي Dell DataSafe Local Backup (انظر "برنامج Dell لاستعادة النسخة الأصلية للبيانات" في صفحة 57) لاستعادة نظام التشغيل.

وسائط استعادة النظام

△ تنبيه: على الرغم من تصميم وسائط استعادة النظام للحفاظ على ملفات البيانات الموجودة على الكمبيوتر، فإنه يوصى بأن تقوم بنسخ بإجراء نسخ احتياطي لملفات البيانات قبل استخدامها.

📌 ملاحظة: لا يحتوي جهازك على محرك أقراص ضوئية داخلي. استخدم محرك أقراص ضوئية خارجياً اختيارياً أو أي جهاز تخزين خارجياً في الإجراءات التي تتطلب أقراصاً.

يمكنك استخدام وسائط استعادة النظام التي تم إنشاؤها باستخدام النسخ الاحتياطي Dell DataSafe Local Backup لإعادة القرص الصلب إلى حالة التشغيل التي كان عليها عند قيامك بشراء الكمبيوتر، بدون مسح ملفات البيانات الموجودة عليه.

استخدم وسائط استعادة النظام في حالة:

- عطل نظام التشغيل الذي يمنع استخدام خيارات الاستعادة التي تم تثبيتها على الكمبيوتر.
 - يوجد عطل في محرك القرص الثابت يمنع استعادة البيانات.
- لاستعادة نسخة البرنامج التي تم تثبيتها في المصنع على الكمبيوتر لديك باستخدام وسائط استعادة النظام:
1. قم بإدخال قرص استعادة النظام أو مفتاح USB وأعد تشغيل الكمبيوتر.
 2. عند ظهور شعار DELL™ اضغط <F12> على الفور.
- 📌 ملاحظة: إذا أطلت الانتظار حتى يظهر شعار نظام التشغيل، فاستمر في الانتظار حتى ترى سطح مكتب Microsoft Windows، ثم قم بعد ذلك بإيقاف تشغيل الكمبيوتر وإعادة المحاولة.
3. حدد جهاز بدء التشغيل الملائم من القائمة ثم اضغط <Enter>.
 4. اتبع الإرشادات التي تظهر على الشاشة.

الترقية إلى أداة النسخ الاحتياطي Dell DataSafe Local Backup Professional

 **ملاحظة:** يمكن تثبيت النسخ الاحتياطي Dell DataSafe Local Backup Professional على الكمبيوتر إذا طلبته في وقت الشراء.

يوفر النسخ الاحتياطي Dell DataSafe Local Backup Professional خصائص إضافية تتيح لك:

• إجراء النسخ الاحتياطي والاستعادة للكمبيوتر على أساس أنواع الملفات

• إجراء النسخ الاحتياطي للملفات على جهاز تخزين داخلي

• جدول عمليات النسخ الاحتياطي التلقائي

للتحديث إلى النسخ الاحتياطي Dell DataSafe Local Backup Professional

1. انقر نقرًا مزدوجاً فوق رمز Dell DataSafe Local Backup في منطقة الإعلام من سطح المكتب.

2. انقر فوق **UPGRADE NOW!** (إجراء الترقية الآن).

3. اتبع الإرشادات التي تظهر على الشاشة.

5. حدد **Repair Your Computer**.

6. حدد **Dell DataSafe Restore and Emergency Backup** (الاستعادة والنسخ الاحتياطي للطوارئ Dell DataSafe) في قائمة **System Recovery Options** (خيارات استعادة النظام) ثم اتبع التعليمات الموجودة على الشاشة.

 **ملاحظة:** قد تستغرق عملية الاستعادة ساعة أو أكثر حسب حجم البيانات التي سيتم استعادتها.

 **ملاحظة:** للحصول على مزيد من المعلومات، راجع مقالة قاعدة المعارف رقم 353560 على موقع support.dell.com

أداة النسخ الاحتياطي Dell DataSafe Local Backup Basic

لاستعادة نسخة البرنامج التي تم تثبيت في المصنع مع الحفاظ على ملفات البيانات:

1. أوقف تشغيل الكمبيوتر.
2. قم بفصل جميع الأجهزة (مثل محرك USB أو الطابعة أو غير ذلك) المتصلة بالكمبيوتر ثم قم بإزالة أي من الأجهزة الداخلية التي تمت إضافتها حديثاً.

ملاحظة: لا تقم بفصل محول التيار المتردد.

3. قم بتشغيل الكمبيوتر.

4. عند ظهور شعار Dell™، اضغط <F8> عدة

مرات للوصول إلى الإطار **Advanced Boot Options** (خيارات التشغيل المتقدمة).

ملاحظة: إذا أطلت الانتظار حتى يظهر شعار نظام التشغيل، فاستمر في الانتظار حتى ترى سطح مكتب Microsoft Windows، ثم قم بعد ذلك بإيقاف تشغيل الكمبيوتر وإعادة المحاولة.

ملاحظة: ومن الممكن ألا تكون خدمة Dell DataSafe Local Backup متاحة في جميع المناطق.

ملاحظة: إذا لم يكن Dell DataSafe Local Backup متوفراً على الكمبيوتر، استخدم برنامج Dell لاستعادة النسخة الأصلية للبيانات (انظر "برنامج Dell لاستعادة النسخة الأصلية للبيانات" في صفحة 61) لاستعادة نظام التشغيل.

يمكنك استخدام النسخ الاحتياطي Dell DataSafe Local Backup لاستعادة القرص الصلب إلى حالة التشغيل التي كان عليها عند قيامك بشراء الكمبيوتر، بدون مسح ملفات البيانات.

يتيح لك النسخ الاحتياطي Dell DataSafe Local Backup:

- إجراء النسخ الاحتياطي وإعادة الكمبيوتر إلى حالة تشغيل سابقة
- إنشاء وسائط استعادة النظام (راجع "إنشاء وسائط استعادة النظام (موصى به)" صفحة 9)

النسخ الاحتياطي Dell DataSafe Local Backup

⚠ تنبيه: يؤدي استخدام برنامج النسخ الاحتياطي Dell DataSafe Local Backup لغرض استعادة نظام التشغيل إلى الحذف النهائي لأية برمجيات أو برامج تشغيل تم تثبيتها بعد حصولك على الجهاز. قم بإنشاء وسائط نسخ احتياطي للتطبيقات التي تحتاج إلى تثبيتها على الكمبيوتر قبل استخدام النسخ الاحتياطي Dell DataSafe Local Backup. لا تستخدم برنامج النسخ الاحتياطي Dell DataSafe Local Backup System Restore إلا إذا لم يفلح برنامج System Restore (استعادة النظام) في حل مشكلة نظام التشغيل.

⚠ تنبيه: على الرغم من تصميم النسخ الاحتياطي Dell DataSafe Local Backup للحفاظ على ملفات البيانات الموجودة على الكمبيوتر، فإنه يوصى بأن تقوم بنسخ بإجراء نسخ احتياطي لملفات البيانات قبل استخدامه.

التراجع عن آخر استعادة للنظام

📌 ملاحظة: قبل التراجع عن آخر استعادة للنظام، قم بحفظ وإغلاق جميع الملفات المفتوحة والخروج من أية برامج مفتوحة. لا تقم بتغيير أو فتح أو حذف أية ملفات أو برامج حتى تكتمل عملية استعادة النظام.

1. انقر فوق **Start** (ابدأ) .
2. في مربع البحث، اكتب System Restore (استعادة النظام) واضغط على <Enter>.
3. انقر فوق **Undo my last restoration** (التراجع عن آخر استعادة) ثم انقر فوق **Next** (التالي).

استعادة النظام

توفر نظم تشغيل Microsoft® Windows® خيار System Restore (استعادة النظام) ليتيح لك إعادة الكمبيوتر لحالة التشغيل الأولى (دون التأثير على ملفات البيانات) وذلك إذا كانت التغييرات في الأجهزة أو البرامج أو غيرها من إعدادات النظام قد تركت الكمبيوتر في حالة غير مرغوبة للتشغيل. علماً بأنه يمكن الرجوع في أية تغييرات يتم إجراؤها على الكمبيوتر بواسطة هذه الخاصية.

⚠ تنبيه: قم بعمل نسخ احتياطية من ملفات البيانات الخاصة بك بشكل منتظم. لا تراقب خاصية System Restore (استعادة النظام) ملفات البيانات الخاصة بك ولا تستردها.

بدء ميزة System Restore (استعادة النظام)

1. انقر فوق **Start** (ابدأ) .
2. في مربع البحث، اكتب System Restore (استعادة النظام) واضغط على <Enter>. **ملاحظة:** قد تظهر نافذة **User Account Control** (التحكم في حساب المستخدم). إذا كنت مسؤولاً على الكمبيوتر، انقر فوق **Continue** (متابعة) أو اتصل بالمسؤول للمتابعة إلى الإجراء المطلوب.
3. انقر فوق **Next** (التالي) واتبع التعليمات على الشاشة. إذا لم تحل استعادة النظام المشكلة، فيمكنك التراجع عن آخر عملية استعادة للنظام.

استعادة نظام التشغيل

يمكنك استعادة نظام التشغيل على الكمبيوتر باستخدام أي من الخيارات التالية:

⚠ تنبيه: يؤدي استخدام برنامج **Dell** لاستعادة النسخة الأصلية للبيانات أو قرص نظام التشغيل لاستعادة نظام التشغيل إلى الحذف النهائي لكل ملفات البيانات الموجودة على الكمبيوتر. قم بإجراء نسخ احتياطي لملفات البيانات قبل استخدام هذه الخيارات، إن أمكن.

خيارات	الاستخدام
استعادة النظام	كحل أول
برنامج النسخ الاحتياطي Dell DataSafe Local Backup	عندما لا يؤدي System Restore (استعادة النظام) إلى حل المشكلة
وسائط استعادة النظام	عندما يؤدي تعطل نظام التشغيل إلى منع استخدام System Restore (استعادة النظام) والنسخ الاحتياطي Dell DataSafe Local Backup عند تثبيت البرنامج الذي تم تثبيته في المصنع بمعرفة Dell على محرك قرص ثابت تم تركيبه حديثاً
Dell Factory Image Restore (استعادة النسخة الأصلية للبيانات من Dell)	لاستعادة الكمبيوتر إلى حالة التشغيل التي كان عليها عند حصولك على الجهاز
قرص نظام التشغيل	لإعادة تثبيت نظام التشغيل فقط على الكمبيوتر

📌 ملاحظة: قد لا يتم شحن قرص نظام التشغيل مع الكمبيوتر.

8. إذا تمت مصادفة إحدى المشكلات خلال اختيار ما، فسوف تظهر رسالة تحمل كود خطأ وشرحاً للمشكلة على الشاشة. قم بتدوين كود الخطأ ووصف المشكلة واتصل بشركة Dell (انظر "الاتصال بشركة Dell" صفحة 71) طلباً للمساعدة.

 **ملاحظة:** يظهر رمز الخدمة الخاص بالكمبيوتر أعلى كل شاشة اختبار. يساعد رمز الخدمة في تمييز الكمبيوتر الخاص بك عندما تتصل بشركة Dell.

9. عندما تكتمل الاختبارات، قم بإغلاق شاشة الاختبار والعودة إلى الإطار **Choose An Option** (حدد خياراً).

10. للخروج من Dell Diagnostics وإعادة تشغيل الكمبيوتر، انقر فوق **Exit** (خروج).

11. قم بإخراج قرص *Drivers and Utilities* (برامج التشغيل والأدوات المساعدة).

📌 **ملاحظة:** تقوم الخطوات التالية بتغيير تتابع بدء التشغيل لمرّة واحدة فقط. في المرّة التالية التي تقوم فيها بتشغيل الكمبيوتر، يتم تمهيده وفقاً للأجهزة المحددة في برنامج إعداد النظام.

3. عند ظهور قائمة جهاز التمهيد، قم بتمييز **CD/DVD/CD-RW** واضغط على **<Enter>**.
4. حدد الخيار **Boot from CD-ROM** (التمهيد من محرك الأقراص المضغوطة) من القائمة التي تظهر واضغط على **<Enter>**.
5. اكتب 1 لبدء قائمة القرص المضغوط واضغط على **<Enter>** للمتابعة.
6. حدد **Run the 32 Bit Dell Diagnostics** (تشغيل 32 Dell Diagnostics بت) من القائمة المرقمة. في حالة ظهور عدة إصدارات في القائمة، اختر الإصدار المناسب للكمبيوتر الخاص بك.
7. حدد الاختبار الذي تريد تشغيله.

تشغيل Dell Diagnostics من قرص Drivers and Utilities

📌 **ملاحظة:** قد لا يتم شحن قرص **Drivers and Utilities** (برامج التشغيل والأدوات المساعدة) مع الكمبيوتر.

📌 **ملاحظة:** لا يحتوي جهازك على محرك أقراص ضوئية داخلي. استخدم محرك أقراص ضوئية خارجياً اختيارياً أو أي جهاز تخزين خارجياً في الإجراءات التي تتطلب أقراصاً.

1. أدخل قرص **Drivers and Utilities** (برامج التشغيل والأدوات المساعدة).
 2. قم بإيقاف الكمبيوتر وإعادة تشغيله. حينما يظهر شعار **DELL™**، اضغط **<F12>** على الفور.
- 📌 **ملاحظة:** إذا أطلت الانتظار حتى يظهر شعار نظام التشغيل، فاستمر في انتظارك حتى ترى سطح مكتب **Microsoft Windows**، ثم قم بعد ذلك بإيقاف تشغيل الكمبيوتر وإعادة المحاولة.

4. حدد الاختبار الذي تريد تشغيله.
5. إذا تمت مصادفة إحدى المشكلات خلال اختبار ما، فسوف تظهر رسالة تحمل كود خطأ وشرحاً للمشكلة على الشاشة. قم بتدوين كود الخطأ ووصف المشكلة واتصل بشركة Dell (انظر "الاتصال بشركة Dell" صفحة 71) طلباً للمساعدة.
-  **ملاحظة:** يظهر رمز الخدمة الخاص بالكمبيوتر أعلى كل شاشة اختبار. يساعد رمز الخدمة في تمييز الكمبيوتر الخاص بك عندما تتصل بشركة Dell.
6. عندما تكتمل الاختبارات، قم بإغلاق شاشة الاختبار والعودة إلى الإطار **Choose An Option** (حدد خياراً).
7. للخروج من Dell Diagnostics وإعادة تشغيل الكمبيوتر، انقر فوق **Exit** (خروج).

- c. If you are experiencing memory issues, press <y>, otherwise press <n> (إذا كنت تواجه مشكلات في الذاكرة، اضغط على <y> (نعم)، وإلا اضغط على <n> (لا)). تظهر الرسالة التالية: "Booting Dell Diagnostic Utility Partition. Press any key to continue." (يتم الآن بدء تشغيل قسم الأداة المساعدة Dell Diagnostics. اضغط على أي مفتاح للمتابعة).
- d. اضغط على أي مفتاح للانتقال إلى الإطار **Choose An Option** (حدد خياراً).
- في حالة عدم تشغيل PSA:
- اضغط على أي مفتاح لبدء تشغيل Dell Diagnostics من قسم الأدوات المساعدة لتشخيص الجهاز الموجود على محرك القرص الصلب وللانتقال إلى الإطار **Choose An Option** (حدد خياراً).

ملاحظة: إذا رأيت رسالة تفيد بعدم وجود قسم

لأداة التشخيص المساعدة، قم بتشغيل Dell
Drivers and Diagnostics من القرص
Utilities (برامج التشغيل والأدوات المساعدة).

في حالة تشغيل PSA:

- a. سيبدأ نظام PSA في تشغيل الاختبارات.
- b. إذا أكمل PSA الاختبارات بنجاح، فسوف تظهر الرسالة التالية: "No problems have been found with this system so far. Do you want to run the remaining memory tests? This will take about 30 minutes or more. Do you want to continue? (Recommended)." (لم يتم اكتشاف أية مشكلات في هذا النظام حتى الآن. هل تريد تشغيل اختبارات الذاكرة المتبقية؟ سيستغرق هذا الأمر 30 دقيقة أو أكثر. هل تريد المتابعة؟) يُنصح بالمتابعة).

بدء تشغيل Dell Diagnostics من القرص الصلب

يوجد برنامج Dell Diagnostics في قسم مخفي للأدوات المساعدة للتشخيص على محرك الأقراص الصلبة لديك.

ملاحظة: إذا لم يتمكن الكمبيوتر من عرض صورة على الشاشة، فاتصل بشركة Dell (انظر "الاتصال بشركة Dell" صفحة 71) طلباً للمساعدة.

1. تأكد من توصيل الكمبيوتر بأخذ تيار كهربائي يعمل بكفاءة.

2. قم بتشغيل (أو إعادة تشغيل) الكمبيوتر.

3. عند ظهور شعار DELL™ اضغط <F12> على الفور. اختر **Diagnostics** (تشخيص) من قائمة بدء التشغيل ثم اضغط <Enter>. قد يؤدي هذا إلى بدء تشغيل تقييم النظام قبل التمهيد (PSA) على الكمبيوتر.

ملاحظة: إذا أطلت الانتظار حتى يظهر شعار نظام التشغيل، فاستمر في انتظارك حتى ترى سطح مكتب® Microsoft Windows؛ ثم أغلق الكمبيوتر وحاول ثانية.

Dell Diagnostics

إذا واجهت مشكلة في الكمبيوتر الخاص بك، قم بإجراء الفحوصات المذكورة في قسم "مشكلات عدم الاستجابة والبرامج" في الصفحة 46 وقم بتشغيل Dell Diagnostics قبل الاتصال بشركة Dell للحصول على المساعدة الفنية.

 **ملاحظة:** يقتصر تشغيل Dell Diagnostics على أجهزة كمبيوتر Dell.

 **ملاحظة:** قد لا يتم شحن قرص *Drivers and Utilities* (برامج التشغيل والأدوات المساعدة) مع الكمبيوتر.

وتأكد أن الجهاز الذي تريد اختباره يُعرض في برنامج إعداد النظام وأنه نشط. اضغط على <F2> أثناء اختبار POST (اختبار التشغيل الذاتي) للدخول إلى الأداة المساعدة لإعداد النظام (BIOS).

شغل Dell Diagnostics من القرص الصلب أو من قرص *Drivers and Utilities* (برامج التشغيل والأدوات المساعدة).

أداة استكشاف أخطاء الأجهزة وإصلاحها

إذا لم يتم اكتشاف أحد الأجهزة أثناء إعداد نظام التشغيل أو إذا تم اكتشافه لكن تمت تهيئته بشكل غير صحيح، فيمكنك استخدام **Hardware Troubleshooter** (أداة استكشاف أخطاء الأجهزة وإصلاحها) لحل مشكلة عدم التوافق.

لبدء تشغيل أداة استكشاف أخطاء الأجهزة وإصلاحها:

1. انقر فوق **Start** (ابدأ)  ← **Help and Support** (التعليمات والدعم).

2. اكتب `hardware troubleshooter` (مستكشف أعطال الأجهزة ومصلحها) في حقل البحث واضغط <Enter> لبدء البحث.

3. في نتائج البحث، حدد الخيار الذي يقدم أفضل وصف للمشكلة واتبع باقي خطوات استكشاف الأخطاء وإصلاحها.

My Dell Downloads (تنزيلات Dell)

 **ملاحظة:** من الممكن ألا تكون My Dell Downloads (تنزيلات Dell) متاحة في جميع المناطق.

بعض البرامج التي سبق تثبيتها على الكمبيوتر الجديد لديك من Dell لا تشمل قرص CD أو DVD كنسخة احتياطية. يتوفر هذا البرنامج على الموقع الإلكتروني الخاص بـ My Dell Downloads (تنزيلات Dell). يمكنك من هذا الموقع على الإنترنت تنزيل البرامج المتاحة لإعادة التثبيت أو إنشاء وسائط النسخ الاحتياطي الخاصة بك. للتسجيل في My Dell Downloads (تنزيلات Dell) واستخدامها:

1. اذهب لموقع DownloadStore.dell.com/media.
2. اتبع الإرشادات التي تظهر على الشاشة للتسجيل وتنزيل البرامج.
3. أعد تثبيت البرنامج أو قم بإنشاء وسائط نسخ احتياطية له للاستخدام المستقبلي.

معلومات النظام بالتفصيل - عرض معلومات تفصيلية عن الأجهزة وتهيئات نظام التشغيل لديك، والاطلاع على نسخ من تعاقبات الخدمة الخاصة بك ومعلومات الضمان وخيارات تجديد الضمان.

الحصول على التعليمات - عرض خيارات الدعم التقني الخاصة بشركة Dell، ودعم العملاء، والجولات والتدريب، والأدوات المتاحة عبر الإنترنت، ودليل المالك، ومعلومات الضمان، والأسئلة المتداولة، وغيرها الكثير.

النسخ الاحتياطي والاستعادة - إنشاء وسائط الاستعادة، وبدء تشغيل أداة الاستعادة، والنسخ الاحتياطي للملفات على الإنترنت.

عروض تحسين أداء النظام - الحصول على الحلول الخاصة بالبرامج والأجهزة والتي يمكنها مساعدتك في تحسين أداء النظام لديك.

لمزيد من المعلومات حول **Dell Support Center** (مركز الدعم التابع لشركة Dell) ولتنزيل وتثبيت أدوات الدعم المتاحة، انتقل إلى DellSupportCenter.com.

استخدام أدوات الدعم

مركز الدعم التابع لشركة Dell

كل الدعم الذي تحتاجه - مكان واحد مناسب

يقدم **Dell Support Center** (مركز الدعم التابع لشركة Dell) تنبيهات خاصة بالنظام، وعروض لتحسين الأداء، ومعلومات الأنظمة، وروابط لأدوات Dell الأخرى والخدمات التشخيصية.

لبدء تشغيل التطبيق، اضغط قائمة **Start** (ابدأ)  ←

← **All Programs** (البرامج) ← **Dell**

Dell Support Center (مركز الدعم التابع لشركة

Dell) ← **Launch Dell Support Center** (بدء

تشغيل مركز الدعم التابع لشركة Dell).

تعرض صفحة البدء لـ **Dell Support Center**

(مركز الدعم التابع لشركة Dell) رقم الطراز الخاص

بالكمبيوتر ورمز الخدمة ورمز الخدمة السريعة وحالة الضمان

وتنبيهات حول تحسين أداء الكمبيوتر لديك.

توفر الصفحة الرئيسية أيضاً ارتباطات للوصول إلى:

PC Checkup (فحص الجهاز) - يمكنك تشغيل أدوات

تشخيصية للأجهزة، والتعرف على البرنامج الذي يستخدم

الحد الأقصى من الذاكرة على القرص الثابت لديك، وتعقب

التغييرات التي تتم على جهازك كل يوم.

الأدوات المساعدة لفحص الكمبيوتر

• **مدير مساحة القرص الثابت** - تستطيع إدارة القرص

الثابت الخاص بك باستخدام تمثيل نظري للمساحة

المستخدمة بواسطة كل نوع من الملفات.

• **تاريخ الأداء والتهينة** - مراقبة العمليات بالنظام

والتغييرات التي تتم عبر الوقت. تعرض هذه الأداة

المساعدة كافة عمليات مسح الأجهزة والاختبارات

والتغييرات بالنظام والأحداث الهامة ونقاط الاسترداد في

يوم حدوث كل منها.

- قم بحفظ وإغلاق أية ملفات أو برامج مفتوحة وإيقاف تشغيل الكمبيوتر من قائمة **Start** (ابدأ) .
- راجع وثائق البرامج أو اتصل بجهة تصنيع البرامج للاطلاع على معلومات حول اكتشاف الأعطال وإصلاحها:
- تأكد من توافق البرنامج مع نظام التشغيل المثبت على الكمبيوتر الخاص بك.
- تأكد من إبقاء الكمبيوتر الخاص بك بالحد الأدنى من متطلبات الأجهزة اللازمة لتشغيل البرنامج. انظر وثائق البرنامج للحصول على المعلومات.
- تأكد من تثبيت البرنامج وتهيئته بشكل صحيح.
- تحقق من عدم تعارض برامج تشغيل الأجهزة مع البرنامج.
- إذا لزم الأمر، فقم بإلغاء تثبيت البرنامج، ثم أعد تثبيته.
- قم بتدوين أي رسائل خطأ قد يتم عرضها حتي تساعد في اكتشاف الأعطال وإصلاحها عند الاتصال بشركة **Dell**.

في حال تم تصميم أحد البرامج لتتوافق مع إصدار سابق من نظام التشغيل **Microsoft® Windows®** -

قم بتشغيل **Program Compatibility Wizard** (معالج توافق البرامج). يقوم **Program Compatibility Wizard** (معالج توافق البرامج) بتهيئة البرنامج بحيث يتم تشغيله في بيئة مشابهة لإصدار سابق من أنظمة تشغيل **Microsoft Windows**.

لتشغيل **Program Compatibility Wizard** (معالج توافق البرامج):

1. انقر فوق **Start** (ابدأ)  ← **Control Panel**

(لوحة التحكم) ← **Programs** (البرامج) ←

Run programs made for previous versions of Windows (تشغيل البرامج المصممة لإصدارات **Windows** السابقة).

2. في شاشة **welcome** (الترحيب)، انقر فوق **Next** (التالي).

3. اتبع الإرشادات التي تظهر على الشاشة.
إذا كنت تواجه مشكلات أخرى في البرامج -

- قم بعمل نسخة احتياطية من الملفات على الفور.
- استخدم برنامجاً للكشف عن الفيروسات لفحص القرص الصلب أو الأقراص المضغوطة.

إذا واجهت مشكلات أخرى مع الذاكرة -

• قم بتشغيل برنامج Dell Diagnostics
(انظر "Dell Diagnostics" صفحة 50).

• إذا استمرت المشكلة، فاتصل بشركة Dell
(راجع "الاتصال بشركة Dell" في الصفحة 71).

مشكلات عدم الاستجابة والبرمجيات

تعذر بدء تشغيل الكمبيوتر - تأكد من توصيل محول التيار المتردد بالكمبيوتر وبمأخذ التيار الكهربائي بإحكام.

توقف أحد البرامج عن الاستجابة -

قم بإنهاء البرنامج:

1. اضغط مفاتيح <Esc><Shift><Ctrl> في نفس الوقت.
2. انقر فوق **Applications** (تطبيقات).
3. حدد البرنامج الذي توقف عن الاستجابة.
4. انقر فوق **End Task** (إنهاء المهمة).

إذا تعطل أحد البرامج بشكل متكرر - راجع وثائق البرنامج.
إذا لزم الأمر، قم بإلغاء تثبيت البرنامج وإعادة تثبيته مرة أخرى.

📌 **ملاحظة:** تشتمل عادةً البرمجيات على تعليمات التثبيت في وثائقها أو على القرص المضغوط.

📌 **ملاحظة:** لا يحتوي جهازك على محرك أقراص ضوئية داخلي. استخدم محرك أقراص ضوئية خارجياً اختياريًا أو أي جهاز تخزين خارجي في الإجراءات التي تتطلب أقراصاً.

إذا توقف الكمبيوتر عن الاستجابة أو إذا ظهرت شاشة زرقاء مصمتة -

⚠ **تنبيه:** قد تفقد البيانات إذا كنت غير قادر على إيقاف تشغيل نظام التشغيل.

إذا لم تستطع الحصول على استجابة بالضغط على مفتاح لوحة المفاتيح أو تحريك الماوس المتصل بالجهاز أو تحريك إصبعك على لوحة المؤشر، فاضغط على زر الطاقة من 8 إلى 10 ثوانٍ على الأقل حتى يتوقف الكمبيوتر عن العمل، ثم قم بإعادة تشغيل الكمبيوتر.

إذا واجهت تداخلا يعيق الاستقبال على الكمبيوتر -
ثمة إشارة غير مرغوب بها تنشئ تداخلا عبر مقاطعة
الإشارات الأخرى أو حظرها. تتمثل بعض الأسباب
المحتملة للتداخل في:

- كابلات تمديد الطاقة ولوحة المفاتيح والماوس.
- وجود العديد من الأجهزة المتصلة بنفس مشترك الطاقة.
- اتصال العديد من مشتركات الطاقة بالمأخذ الكهربائي نفسه.

مشكلات الذاكرة

إذا تلقيت رسالة تشير إلى عدم وجود ذاكرة كافية -

- قم بحفظ أية ملفات مفتوحة وإغلاقها وإنهاء أية برامج مفتوحة لا تستخدمها، وذلك لترى هل عالج هذا الإجراء المشكلة أم لا.
- انظر وثائق البرنامج لمعرفة الحد الأدنى من متطلبات الذاكرة.
- إذا استمرت المشكلة، فاتصل بشركة Dell (راجع "الاتصال بشركة Dell" في الصفحة 71).

إذا كان مصباح الطاقة يضيء باللون الأبيض الثابت
والكمبيوتر لا يستجيب - قد لا تستجيب شاشة العرض.

• اضغط على زر الطاقة حتى يتوقف الكمبيوتر عن
التشغيل ثم قم بتشغيله مرة أخرى.

• إذا استمرت المشكلة، فاتصل بشركة Dell
(راجع "الاتصال بشركة Dell" في الصفحة 71).

إذا كان مصباح الطاقة بلون أبيض خفيف - فذلك يعني أن
الكمبيوتر في وضع الانتظار أو قد تكون الشاشة لا تستجيب.

• اضغط على أي مفتاح على لوحة المفاتيح، حرك
الماوس المتصل أو أصبعا على لوحة اللمس، أو اضغط
على زر الطاقة لاستئناف التشغيل العادي.

• إذا لم تستجب الشاشة، اضغط على زر الطاقة حتى
يتوقف الكمبيوتر عن التشغيل ثم قم بتشغيله مرة أخرى.

• إذا استمرت المشكلة، فاتصل بشركة Dell
(راجع "الاتصال بشركة Dell" في الصفحة 71).

مشكلات الشبكة

إذا تم فقدان الاتصال بالشبكة - أو كان جهاز التوجيه اللاسلكي غير متصل أو أنه قد تم إيقاف عمل اللاسلكي على الكمبيوتر.

• افحص جهاز التوجيه اللاسلكي للتأكد أنه في وضع التشغيل وأنه متصل بمصدر البيانات (مودم كابل أو لوحة وصل شبكة).

• تحقق من تمكين الشبكة اللاسلكية على الكمبيوتر لديك (راجع "تمكين أجهزة الشبكة اللاسلكية أو إيقاف عملها" صفحة 14).

• أعد تكوين الاتصال بجهاز التوجيه اللاسلكي (راجع "إعداد اتصال لاسلكي" صفحة 17).

• قد يتسبب التداخل في حظر الاتصال اللاسلكي لديك أو مقاطعته. حاول تغيير موضع الكمبيوتر ليصبح أقرب من جهاز التوجيه اللاسلكي.

• تحقق من عدم حجب الهوائيات اللاسلكية. لمزيد من المعلومات حول موضع الهوائيات اللاسلكية، انظر صفحة 16.

إذا تم فقدان اتصال الشبكة -

قد يكون كابل الشبكة غير محكم أو تالفاً.

افحص كابل الشبكة للتأكد أنه متصل وأنه غير تالف.

مشكلات الطاقة

إذا كان مصباح الطاقة مطفاً - فهذا يعني أن الكمبيوتر في حالة إيقاف التشغيل أو وضع السبات أو أنه لا يتلقى طاقة.

• اضغط زر الطاقة. يعود الكمبيوتر إلى التشغيل العادي إذا كان مطفاً أو في وضع السبات.

• قم بإعادة تثبيت كابل محول التيار المتردد في فتحة توصيل الطاقة في الكمبيوتر في موصل التيار المتردد والمأخذ الكهربائي.

• إذا كان كابل محول التيار المتردد متصلاً بمشترك كهربائي، فتأكد من أن المشترك متصلاً بمأخذ تيار كهربائي ومن أنه في وضع التشغيل. تجاوز أجهزة حماية الطاقة ومشترك الطاقة وكبلات التمديد للتحقق من أن الكمبيوتر يبدأ التشغيل بشكل صحيح.

• تأكد من عمل مأخذ التيار الكهربائي وذلك باختباره مع جهاز آخر، كمصباح مثلاً.

• افحص توصيلات كابل محول التيار المتردد. إذا كان محول التيار المتردد يشتمل على مصباح، فتأكد من اشتعال هذا المصباح.

إذا بدأت شاشة اللمس في فقدان الحساسية -

قد يكون هناك جسيمات غريبة على شاشة اللمس (مثل البطاقات اللاصقة) والتي تحجب مستشعرات اللمس. لإزالة هذه الجسيمات:

- قم بإيقاف تشغيل الكمبيوتر.
 - افصل كبل محول التيار المتردد من المأخذ الحائطي.
- ⚠️ **تنبيه:** لا تستخدم الماء أو سائلاً للتنظيف لمسح شاشة اللمس.

- استخدم قطعة من القماش النظيف الخالي من النسالة (يمكنك رش منظف خفيف وغير مسبب للكشط أو ماء على قطعة القماش حسب الحاجة، ولكن ليس على الشاشة)، وامسح السطح وجانبي شاشة اللمس لإزالة أية أوساخ أو بصمات الأصابع.

مشكلات شاشة اللمس

بعض أو كل حركات اللمس المتعدد لا تعمل -

- ربما يكون قد تم إيقاف عمل بعض ميزات شاشة اللمس. لتمكينها، انقر نقراً مزدوجاً فوق رمز **نقرات القلم** في منطقة الإعلام بسطح المكتب لديك. في إطار **Pen and Touch** (القلم واللمس)، حدد علامة التبويب **Touch** (لمس) وتأكد من تحديد الخيارين **Use your finger as an input device** (استخدم إصبعك كجهاز إدخال) و **Enable multi-touch gestures and inking** (تمكين الحركات متعددة اللمس والكتابة بالحرير).
- قد لا يدعم التطبيق ميزة اللمس المتعدد.
- تتم معايرة شاشة اللمس في المصنع، ولا تتطلب إعادة معايرة. إذا اخترت معايرة شاشة اللمس، انقر فوق

Start (ابدأ) ← **Control Panel** (لوحة التحكم) ← **Hardware and Sound** (الأجهزة والصوت) ← **Tablet PC Settings** (إعدادات الكمبيوتر اللوحي) ← **Calibrate...** (معايرة...).

✎ **ملاحظة:** قد تؤدي المعايرة غير السليمة إلى عدم دقة حساسية اللمس.

حل المشكلات

يقدم هذا القسم معلومات لاستكشاف الأعطال وإصلاحها على الكمبيوتر. في حال تعذر عليك حل مشكلتك باستخدام الإرشادات التالية، راجع "استخدام أدوات الدعم" في الصفحة 48 أو "الاتصال بشركة Dell" في الصفحة 71.

⚠ تحذير: أفراد طاقم الخدمة المدربين هم فقط من يجب أن يقوموا بفك غطاء الكمبيوتر. انظر **Service Manual** (دليل الخدمة) على الموقع support.dell.com/manuals للاطلاع على تعليمات الخدمة المتطورة.

أكواد صوت التنبيه

قد يصدر الكمبيوتر سلسلة من أصوات التنبيه أثناء بدء التشغيل إذا كان هناك أخطاء أو مشكلات. ويتم تحديد المشكلات من خلال هذه السلسلة من الأصوات التي تسمى أكواد الإشارة الصوتية. إذا حدث هذا، قم بتدوين كود صوت التنبيه واتصل بشركة Dell (انظر "الاتصال بشركة Dell" صفحة 71) طلباً للمساعدة.

📖 ملاحظة: لاستبدال الأجزاء انظر **Service Manual** (دليل الخدمة) على support.dell.com.

المشكلة المحتملة	كود صوت التنبيه
عطل محتمل في لوحة النظام - عطل في المجموع الاختباري لذاكرة القراءة فقط لنظام BIOS	واحد
لم يتم التعرف على ذاكرة RAM ملاحظة: إذا ما قمت بتنصيب أو إعادة تركيب وحدة الذاكرة، تأكد من وضعها بشكل صحيح.	اثنان
عطل محتمل في لوحة النظام - خطأ في الرقاقات	ثلاثة
عطل في قراءة/كتابة RAM	أربعة
عطل في ساعة الوقت الحقيقي.	خمس
عطل في بطاقة الفيديو أو الرقاقة	ستة
عطل المعالج	سبعة
عطل الشاشة	ثمانية

جدولة ملفات النسخ الاحتياطي:

1. انقر نقرًا مزدوجًا فوق رمز Dell DataSafe Online في منطقة الإعلام من سطح المكتب.

2. اتبع الإرشادات التي تظهر على الشاشة.

مستشعر السقوط الحر

إن مستشعر السقوط الحر يحمي محرك القرص الثابت في الكمبيوتر من أي ضرر محتمل، وذلك عن طريق اكتشاف حالة السقوط الحر الذي يحدث بشكل عرضي عند وقوع الكمبيوتر. عند اكتشاف حالة السقوط الحر، يتم إدخال محرك القرص الثابت في حالة آمنة لحمايته من حدوث التلف في رأس القراءة/الكتابة وأي فقدان محتمل للبيانات. يعود محرك القرص الثابت لديك لوضع التشغيل المعتاد عند اكتشاف زوال حالة السقوط الحر.

ملاحظة: لا يزال القرص الثابت محدوداً بفعل مواصفاته الخاصة بإمكانية القراءة. وعادة ما يمكن لمحرك القرص الثابت أن يتحمل صدمة أثناء التشغيل تصل إلى 225 ثقل جاذبية فضلاً عن صدمة في غير وضع التشغيل تصل إلى 800 ثقل جاذبية.

Dell DataSafe Online Backup (خدمة Dell DataSafe للنسخ الاحتياطي)

ملاحظة: يتم دعم خدمة Dell DataSafe Online فقط على نظم تشغيل Windows.

ملاحظة: يوصى باستخدام اتصال بنطاق ترددي عريض للحصول على سرعات تحميل/تنزيل عالية.

Dell DataSafe Online Backup (خدمة Dell DataSafe للنسخ الاحتياطي) هي خدمة آلية للاسترداد والنسخ الاحتياطي تساعد على حماية البيانات الخاصة بك والملفات الهامة الأخرى من الحوادث المفجعة مثل السرقة أو الكوارث الطبيعية. يمكنك الوصول للخدمة من خلال الكمبيوتر الخاص بك باستخدام حساب محمي بكلمة مرور.

للاطلاع على مزيد من المعلومات، اذهب إلى DellDataSafe.com.

ميزات البرامج

الانتاجية والاتصال

تستطيع استخدام الكمبيوتر لإنشاء عروض تقديمية وكتيبات وبطاقات معايدة وإعلانات مطبوعة وجداول بيانات. يمكنك أيضاً تحرير الصور الفوتوغرافية الرقمية والرسوم وعرضها. افحص أمر الشراء الخاص بك للتعرف على البرمجيات المثبتة على الجهاز لديك.

بعد الاتصال بالإنترنت، تستطيع الوصول إلى مواقع ويب وإعداد حساب بريد إلكتروني وتحميل الملفات أو تنزيلها.

الترفيه والوسائط المتعددة

 **ملاحظة:** لا يحتوي جهازك على محرك أقراص ضوئية داخلي. استخدم محرك أقراص ضوئية خارجياً اختياريًا أو أي جهاز تخزين خارجياً في الإجراءات التي تتطلب أقراصاً.

تستطيع استخدام الكمبيوتر لمشاهدة ملفات الفيديو، وإنشاء أقراص CD/DVD الخاصة بك، والاستماع إلى الموسيقى وإلى المحطات الإذاعية عبر الإنترنت.

يمكنك تنزيل أو نسخ ملفات الصور والفيديو من الأجهزة المحمولة مثل الكاميرات الرقمية والهواتف المحمولة. تتيح لك تطبيقات البرمجيات الاختيارية تنظيم وإنشاء ملفات الموسيقى والفيديو التي يمكن تسجيلها على القرص والتي يتم حفظها على المنتجات المحمولة مثل مشغلات MP3 وأجهزة الترفيه المحمولة باليد أو يمكن تشغيلها وعرضها مباشرة على التلفزيونات وأجهزة الإسقاط ومعدات المسرح المنزلي المتصلة.

التنقل

يتيح لك التنقل عبر المحتويات. تشمل ميزات التنقل على ما يلي:

التحريك - يسمح لك بنقل التركيز على العنصر المحدد عندما يكون كل العنصر غير مرئي.

قم بتحريك إصبعين في الاتجاه المرغوب فيه لنقل التركيز إلى العنصر المحدد.

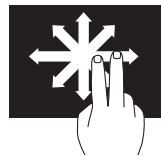

التنقل رأسياً - يتيح لك التنقل إلى أعلى أو إلى أسفل في الإطار النشط.

حرك أحد أصابعك إلى أعلى أو أسفل لتنشيط التنقل الرأسى.

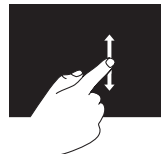

التنقل أفقياً - يتيح لك التنقل إلى اليسار أو إلى اليمين في الإطار النشط.

قم بتحريك أحد أصابعك إلى اليسار أو اليمين لتنشيط التنقل الأفقي.

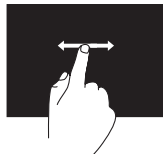

التدوير

يتيح لك تدوير المحتوى النشط الموجود على الشاشة.

الثني - يتيح لك تدوير المحتوى النشط باستخدام إصبعين.

ثبّت أحد أصابعك أو أصبع الإبهام في موضعه، و قم بتحريك الإصبع الآخر بحركة منحنية نحو اليمين أو اليسار. كما يمكنك تدوير المحتوى النشط بتحريك الإصبعين في حركة دائرية.



حركات شاشة اللمس

ملاحظة: قد لا تعمل بعض هذه الحركات خارج برنامج Dell Touch Zone.

التكبير والتصغير

يتيح لك زيادة تكبير محتوى الشاشة أو تصغيره. القُرص - يتيح لك التكبير أو التصغير عن طريق تحريك إصبعين بعيدا أو ضمهما معا فوق الشاشة.

للتكبير:

قم بتحريك إصبعين بعيدًا عن بعضهما لتكبير عرض الإطار النشط.



للتصغير:

قم بتحريك إصبعين تجاه بعضهما لتصغير عرض الإطار النشط.

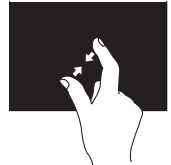

سكون

يتيح لك الوصول إلى معلومات إضافية عن طريق محاكاة النقر بزر الماوس الأيمن.

اضغط مع الاستمرار بأحد أصابعك على شاشة اللمس، وذلك لفتح القوائم الحساسة للسياق.

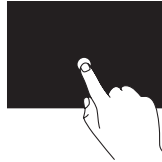

نقرة قلم

تتيح لك تقليب المحتوى إلى الأمام أو الخلف على أساس اتجاه النقرة.

حرّك أحد أصابعك بسرعة في الاتجاه المطلوب للتنقل عبر المحتوى في الإطار النشط كما تتصفح الصفحات في كتاب. ويعمل التنقل بشكل رأسي عند التنقل ما بين المحتوى مثل الصور أو الأغاني في قائمة تشغيل.

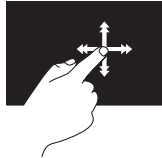

- **BOOKS (الكتب) -** يبدأ تشغيل E Reader (قارئ الكتب الإلكترونية) والذي يتيح لك تنزيل الكتب الإلكترونية وقراءتها بتنسيق PDF و EPUB.
- **Web Tile -** يتيح لك معاينة ما يصل إلى أربع صفحات ويب مفضلة لديك. وتتيح لك خاصية التجانب القيام بإضافة أو تحرير أو حذف معاينة صفحة ويب. انقر أو اضغط ضغطة خفيفة على معاينة صفحة الويب لفتحها في متصفح الويب. يمكنك أيضاً إنشاء تجانبات متعددة لصفحات ويب من خلال Apps Gallery (معرض التطبيقات).
- **DELL WEB -** يتيح لك معاينة ما يصل إلى أربع صفحات ويب مفضلة لديك. انقر أو اضغط ضغطة خفيفة على معاينة صفحة الويب لفتحها في متصفح الويب.
- **VIDEO (الفيديو) -** عرض مقاطع الفيديو. ويتيح لك التطبيق الاختياري CinemaNow شراء أو تأجير الأفلام والبرامج التلفزيونية عند الاتصال بالإنترنت.
- **SHORTCUTS (اختصارات) -** يتيح لك سرعة الوصول إلى البرامج شائعة الاستخدام لديك.

استخدام شاشة اللمس

تقوم خاصية شاشة اللمس الموجودة على الكمبيوتر المحمول لديك بتحويل الكمبيوتر إلى شاشة تفاعلية.

duo Stage

يتيح برنامج duo Stage المثبت على الكمبيوتر لديك الوصول إلى الوسائط المفضلة والتطبيقات التي تعمل بنظام اللمس المتعدد.

لتشغيل duo Stage، انقر فوق **Start** (ابدأ)  ←
All Programs (كل البرامج) ← **Dell Stage** ← **duo Stage**

ملاحظة: يمكن أيضاً بدء تشغيل بعض التطبيقات الموجودة في duo Stage من قائمة **All Programs** (كل البرامج).

يمكنك تخصيص duo Stage كما يلي:

• إعادة ترتيب اختصار تطبيق - حدد اختصار التطبيق مع الاستمرار في تحديده حتى يومض ثم قم بسحب الاختصار إلى الموقع المرغوب على duo Stage.

• التصغير - اسحب إطار duo Stage إلى أسفل الشاشة.

• تخصيص - حدد رمز الإعداد ثم حدد الخيار المطلوب.

التطبيقات التالية هي المتاحة على duo Stage:

ملاحظة: قد لا تتوفر بعض التطبيقات على حسب الاختيارات التي قمت بها أثناء شراء الكمبيوتر.

• **MUSIC** (الموسيقى) - تشغيل الموسيقى أو تصفح ملفات الموسيقى على حسب الألبوم أو الفنان أو عنوان الأغنية. كما يمكنك الاستماع إلى محطات الراديو من جميع أنحاء العالم. كما يتيح لك تطبيق **Napster** الاختياري تنزيل الأغنيات عند الاتصال بالإنترنت.

• **YOUPAINT** (برنامج الرسم) - اسحب الصور وقم بتحريرها.

• **GAMES** (الألعاب) - مارس الألعاب المجهزة بخاصية اللمس.

• **DOCUMENTS** (المستندات) - يتيح لك سرعة الوصول إلى مجلد المستند على الكمبيوتر لديك.

• **PHOTO** (الصور) - عرض الصور أو تنظيمها أو تحريرها. يمكنك إنشاء عروض شرائح ومجموعات من الصور ورفعها على موقع **Facebook** أو **Flickr** عند الاتصال بالإنترنت.

- 1 **الميكروفون** - يقدم فيديو عالي الجودة للمحادثة الصوتية أو تسجيل الصوت.
- 2 **الكاميرا** - الكاميرا مدمجة لالتقاط الفيديو وعقد المؤتمرات والمحادثة.
- 3 **مصباح مؤشر الكاميرا** - يشير إلى ما إذا كانت الكاميرا في وضع التشغيل أو الإيقاف. ويشير الضوء الأبيض إلى أن الكاميرا في وضع التشغيل.
- 4 **حافة الشاشة** - الإطار الخارجي الذي يسند شاشة العرض.
- 5 **لوح العرض** - يدير لوح العرض لضبط الكمبيوتر المحمول على وضع الكمبيوتر اللوحي. لمزيد من المعلومات، راجع "إعداد وضع الكمبيوتر اللوحي" صفحة 20.
- 6 **مستشعر الضوء المحيط** - مستشعر للضوء المحيط يستكشف الضوء المتاح في البيئة ويضبط سطوع الإضاءة الخلفية للشاشة.

خواص الشاشة

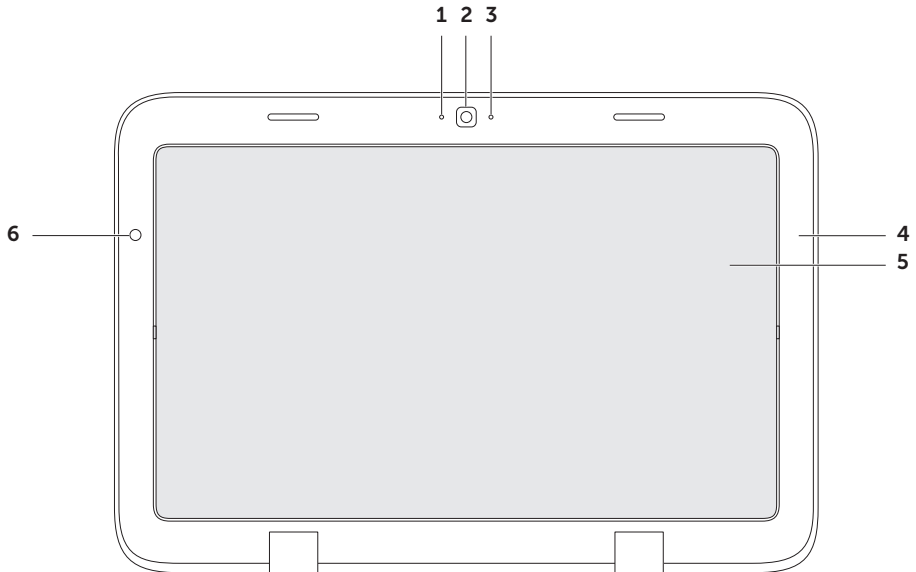



تشغيل المسار أو الفصل السابق ◀◀

تشغيل أو إيقاف مؤقت ▶/||

تشغيل المسار أو الفصل التالي ▶▶

كتم الصوت 🔇

خفض مستوى الصوت 🔊

رفع مستوى الصوت 🔊)

مفاتيح التحكم في الوسائط المتعددة

تتواجد مفاتيح التحكم في الوسائط المتعددة في صف مفاتيح الوسائط الموجودة في لوحة المفاتيح. لاستخدام عناصر التحكم بالوسائط المتعددة، اضغط على المفتاح المطلوب. يمكنك تهيئة مفاتيح التحكم في الوسائط المتعددة الموجودة على لوحة المفاتيح باستخدام الأداة المساعدة لإعداد النظام **System Setup (BIOS)** و **Windows Mobility Center**.

إعداد النظام

1. اضغط على <F2> أثناء اختبار POST (اختبار التشغيل الذاتي) للدخول إلى الأداة المساعدة لإعداد النظام (BIOS).
 2. في القسم **Function Key Behavior** (سلوك مفاتيح الوظائف)، حدد **Multimedia Key First** (مفتاح الوسائط المتعددة أولاً) أو **Function Key First** (مفتاح الوظائف أولاً).
- Multimedia Key First** (مفتاح الوسائط المتعددة أولاً) - هذا هو الخيار الافتراضي. اضغط على أي مفتاح ووسائط متعددة لتنفيذ إجراء الوسائط المتعددة المرتبط به. لأداء الوظيفة، اضغط على <Fn> + المفتاح الوظيفي المطلوب.
- Function Key First** (المفتاح الوظيفي أولاً) - اضغط على أي مفتاح وظيفي لتنفيذ الوظيفة المرتبطة به. لتنفيذ إجراء يتعلق بالوسائط المتعددة، اضغط على <Fn> + مفتاح الوسائط المتعددة المطلوب.
- ملاحظة: خيار **Multimedia Key First** (مفتاح الوسائط المتعددة أولاً) نشط فقط في نظام التشغيل.

Windows Mobility Center (مركز التنقل بنظام Windows)

1. اضغط على المفاتيح <X><Windows> لبدء تشغيل Windows Mobility Center (مركز التنقل بنظام Windows).
2. في القسم **Function Key Row** (صف مفاتيح الوظائف)، حدد **Function Key** (مفتاح الوظائف) أو **Multimedia Key** (مفتاح الوسائط المتعددة).

للتصغير:

قم بتحريك إصبعين تجاه بعضهما
لتصغير عرض الإطار النشط.

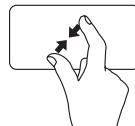

التدوير

يتيح لك تدوير المحتوى النشط الموجود على الشاشة. تشمل
خاصية التدوير على ما يلي:

الالتفاف - يتيح لك تدوير المحتوى النشط بزيادات بمعدل
90 درجة باستخدام إصبعين حيث يكون أحدهما ثابتاً
والآخر يدور.

قم بتحريك السبابة على شكل قوس
إلى اليمين أو اليسار مع تثبيت الإبهام
لتدوير العنصر المحدد في اتجاه
الساعة أو عكسه.

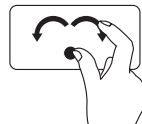

حركات لوحة اللمس

التنقل

يتيح لك التنقل عبر المحتويات. تشتمل خاصية التنقل على ما يلي:

التنقل التلقائي رأسياً - يتيح لك التنقل إلى أعلى أو إلى أسفل في الإطار النشط.

قم بتحريك إصبعين إلى أعلى أو أسفل بسرعة لتنشيط التنقل التلقائي رأسياً.

انقر بالإصبع على لوحة اللمس لإيقاف التنقل التلقائي.

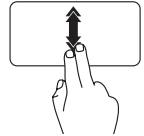

التنقل التلقائي أفقياً - يتيح لك التنقل إلى اليسار أو إلى اليمين في الإطار النشط.

قم بتحريك إصبعين إلى اليسار أو اليمين بسرعة لتنشيط التنقل التلقائي أفقياً.

انقر بالإصبع على لوحة اللمس لإيقاف التنقل التلقائي.

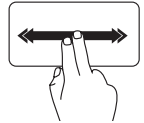

نقرة قلم

تتيح لك تقليب المحتوى إلى الأمام أو الخلف على أساس اتجاه النقرة.

قم بتحريك ثلاثة أصابع بسرعة في الاتجاه المرغوب لتقليب المحتوى في الإطار النشط.

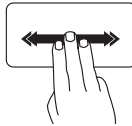

التكبير والتصغير

يتيح لك زيادة تكبير محتوى الشاشة أو تصغيره. تشتمل خاصية التكبير/التصغير على ما يلي:

القرص - يتيح لك التكبير أو التصغير عن طريق تحريك إصبعين بعيداً أو ضمهما معاً فوق لوحة اللمس.

للتكبير:

قم بتحريك إصبعين بعيداً عن بعضهما لتكبير عرض الإطار النشط.

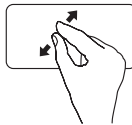

1 **صف مفاتيح الوظائف** - يوجد مفتاح تشغيل شبكة اللاسلكي أو إيقاف تشغيلها (⌘) ؛ ومفتاحا زيادة السطوع أو تقليله ▲⌘ ؛ ومفاتيح الوسائط المتعددة ▼⌘ ؛ ومفتاح تشغيل لوحة اللمس أو إيقاف تشغيلها ⌘ في هذا الصف. للاطلاع على مزيد من المعلومات حول مفاتيح الوسائط المتعددة، انظر "مفاتيح التحكم في الوسائط المتعددة" صفحة 32.

2 **مصباح حالة مفتاح Caps Lock** - يضيء عندما يتم تمكين Caps Lock. ضوء أبيض مستمر يشير إلى تمكين Caps Lock.

3 **لوحة اللمس** - توفر وظيفة تحريك المؤشر الخاصة بالماوس، ووظيفة سحب العناصر المحددة أو نقلها، والنقر بالزر الأيسر عبر الضغط على السطح.

تدعم لوحة اللمس حركات التنقل والنقر بالقلم والتكبير/التصغير والتدوير. لتغيير إعدادات لوحة اللمس، انقر نقراً مزدوجاً فوق رمز **Dell Touch pad** (لوحة اللمس Dell) في منطقة الإعلام من سطح المكتب. لمزيد من المعلومات انظر "حركات لوحة اللمس" صفحة 30.

ملاحظة: لتمكين لوحة اللمس أو إلغاء تمكينها، اضغط على المفتاح ⌘ في صف مفاتيح الوظائف في لوحة المفاتيح.

4 **أزرار لوحة اللمس** - توفر وظائف النقر بالزر الأيمن والأيسر كذلك الخاصة بالماوس.

5 **مصباح حالة الطاقة/البطارية** - يبين وضع الطاقة وحالة شحن البطارية. للمزيد من المعلومات حول مصباح حالة البطارية/الطاقة، انظر "مصابيح ومؤشرات الحالة" في صفحة 26.

6 **يضيء مصباح نشاط القرص الثابت** - عندما يكون الكمبيوتر في حالة قراءة بيانات أو كتابتها. يشير الضوء الأبيض الثابت إلى نشاط القرص الثابت.

△ **تنبيه:** لتجنب ضياع البيانات، لا تقم أبداً بإيقاف تشغيل الكمبيوتر عندما يضيء المصباح الذي يدل على نشاط القرص الثابت.

قاعدة الكمبيوتر وميزات لوحة المفاتيح

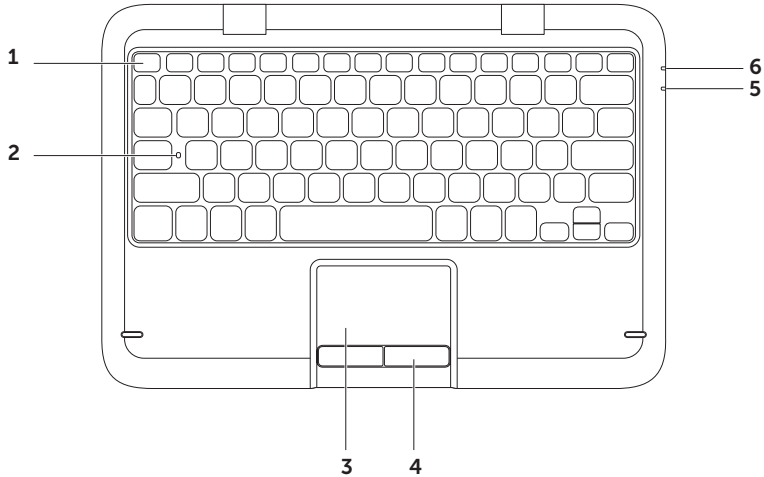

إيقاف عمل شحن البطارية

قد يتعين عليك إيقاف عمل ميزة شحن البطارية عندما تكون في رحلة طيران. لإيقاف عمل ميزة شحن البطارية بشكل سريع:

1. تأكد من تشغيل الكمبيوتر.

2. اضغط على مفتاح مقياس حالة البطارية  في صف مفاتيح الوظائف الموجودة في لوحة المفاتيح.

3. في علامة تبويب **Battery Life** (عمر البطارية)، حدد مربع الاختيار **Disable battery charging** (إيقاف عمل شحن البطارية).

 **ملاحظة:** كما يمكن إيقاف عمل شحن البطارية في الأداة المساعدة لإعداد النظام (System Setup (BIOS).



مصابيح الحالة والمؤشرات

مصباح حالة الطاقة/البطارية

مستوى شحن البطارية	حالة (حالات) الكمبيوتر	حالة مصباح المؤشر	محول التيار المتردد
0-100%	تشغيل	ضوء أبيض ثابت	محول التيار المتردد
=> 98%	إيقاف/وضع السبات/وضع الانتظار		
< 98%	الانتظار	ضوء أبيض خفيف	البطارية
< 98%	مطفاً/وضع السبات	إيقاف	
=< 10%	تشغيل	ضوء أبيض ثابت	البطارية
> 10%	تشغيل/وضع الانتظار	ضوء كهربائي ثابت	
=< 10%	الانتظار	ضوء أبيض خفيف	
0-100%	مطفاً/وضع السبات	إيقاف	

 ملاحظة: تكون البطارية في حالة شحن عندما يعمل الكمبيوتر باستخدام محول التيار المتردد.

 ملاحظة: للحصول على معلومات حول مشكلات الطاقة، انظر "مشكلات الطاقة" على صفحة 44.

- 1  موصل محول التيار المتردد - يتصل بمحول التيار المتردد لإمداد الكمبيوتر بالطاقة ولشحن البطارية.
- 2  فتحة سماعة الرأس/إخراج الصوت - تقوم بالتوصيل إلى زوج من سماعات الرأس، أو إلى مكبر صوت أو نظام صوت يعمل بطاقة خارجية.
- 3 **أغطية الموصلات (2)** - يغطي موصلات USB وموصل مخرج الصوت وسماعة الرأس.
- 4  **موصلات USB 2.0 (2)** - تقوم بتوصيل أجهزة USB مثل الماوس أو لوحة المفاتيح أو الطابعة أو المحرك الخارجي أو مشغل MP3.
- 5 **مكبر الصوت الأيسر** - يقدم صوت ستريو عالي الجودة.

خصائص المنظر الخلفي

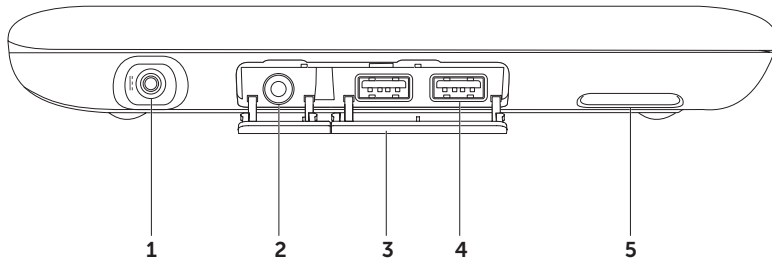



1 مصباح حالة الطاقة/البطارية - يبين وضع الطاقة وحالة شحن البطارية. للمزيد من المعلومات حول مصباح حالة البطارية/الطاقة، انظر "مصابيح ومؤشرات الحالة" في صفحة 26.



2 مصباح نشاط القرص الثابت - عندما يكون الكمبيوتر في حالة قراءة بيانات أو كتابتها. يشير الضوء الأبيض الثابت إلى نشاط القرص الثابت.

تنبه: لتجنب ضياع البيانات، لا تقم أبداً بإيقاف تشغيل الكمبيوتر عندما يضيء المصباح الذي يدل على نشاط القرص الثابت. 



3 زر التشغيل - يقوم بتشغيل وإيقاف تشغيل الكمبيوتر عند الضغط عليه.

4 مكبر الصوت الأيمن - يقدم صوت ستريو عالي الجودة.

استخدام كمبيوتر Inspiron المحمول

يقدم هذا القسم معلومات حول كيفية إعداد الكمبيوتر المحمول Inspiron.

خصائص المنظر الأمامي

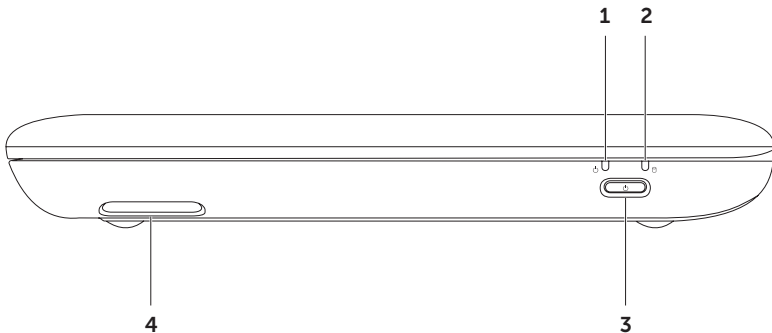

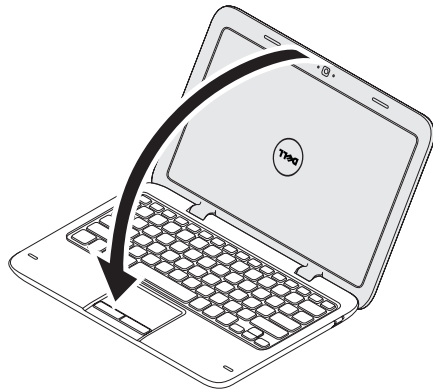
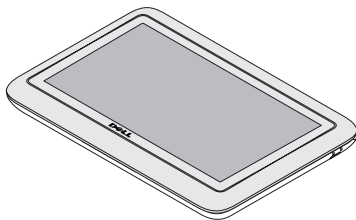

3. قم بإغلاق الشاشة.

يتم تنشيط واجهة استخدام duo Stage تلقائياً في
Tablet Mode (الوضع اللوحي). لمزيد من المعلومات
حول Tablet Mode (الوضع اللوحي)، راجع دليل
المستخدم لجهاز *Inspiron duo Tablet* اللوحي على
موقع support.dell.com/manuals

إعداد الوضع اللوحي

يمكن أيضاً ضبط كمبيوتر Inspiron المحمول ليعمل في Tablet Mode (الوضع اللوحي).

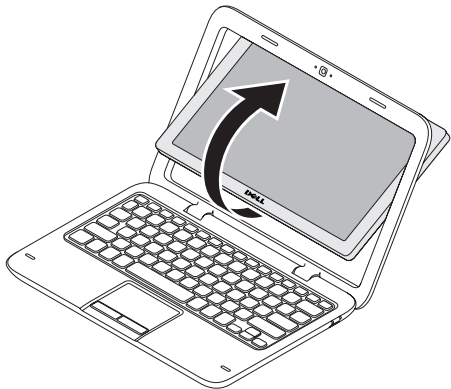

2. اضغط لوح الشاشة من أعلى وقم بتدويره 180 درجة في اتجاه عقارب الساعة.

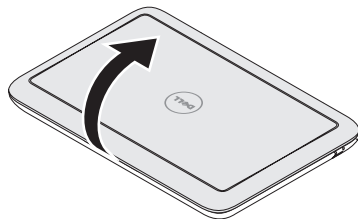

1. قم بفتح الشاشة.

أوضاع واجهة الاستخدام

يمكن استخدام كمبيوتر Inspiron المحمول بثلاثة أنماط مختلفة. ويوجد لك نمط واجهة استخدام مختلفة تتغير تلقائياً.
Standard Mode (النمط القياسي) - هو النمط الافتراضي. في هذا النمط، يعرض الكمبيوتر المحمول سطح مكتب Microsoft Windows.

Tablet Mode (الوضع اللوحي) - في هذا الوضع، يتم بدء تشغيل واجهة مستخدم نظام duo Stage (انظر "duo Stage" صفحة 36). لمزيد من المعلومات حول Tablet Mode (الوضع اللوحي)، راجع دليل المستخدم لجهاز *Inspiron duo Tablet* اللوحي على موقع support.dell.com/manuals. لإعداد الكمبيوتر المحمول في Tablet Mode (الوضع اللوحي)، راجع "إعداد الوضع اللوحي" صفحة 20.

Docked Mode (وضع الإرساء) - في هذا الوضع، يتم بدء تشغيل الكمبيوتر اللوحي المثبت في قاعدة الإرساء بواجهة مستخدم نظام duo Station. لمزيد من المعلومات، راجع دليل المستخدم لجهاز *Inspiron duo Audio Station* على موقع support.dell.com/manuals. لإعداد الكمبيوتر المحمول في Docked Mode (وضع الإرساء)، قم أولاً بضبط الكمبيوتر المحمول على Tablet Mode (الوضع اللوحي) ثم قم بإرساء الكمبيوتر اللوحي على جهاز *Inspiron duo Audio Station*.

إعداد اتصال الإنترنت

يختلف مزود خدمة الإنترنت (ISP) والعروض التي يوفرها باختلاف الدولة. قم بالاتصال بمزود خدمة الإنترنت للحصول على العروض المتوفرة في بلدك.

إذا لم تتمكن من الاتصال بالإنترنت بينما نجحت في الاتصال في السابق، فيجتمل انتهاء خدمة مزود خدمة الإنترنت (ISP). اتصل بمزود خدمة الإنترنت للتحقق من حالة الخدمة، أو حاول الاتصال مرة أخرى لاحقاً.

قم بتحضير المعلومات الخاصة بمزود خدمة الإنترنت. وإذا لم يكن لديك مزود خدمة إنترنت، فيمكن لمعالج

Connect to the Internet (الاتصال بالإنترنت) الحصول على أحد مزودي الخدمة.

إعداد اتصال الإنترنت:

1. احفظ أية ملفات مفتوحة ثم أغلقها، واخرج من أية برامج مفتوحة.

2. انقر فوق **Start** (ابدأ)  ← **Control Panel** (لوحة التحكم).

3. في مربع البحث، اكتب network (الشبكة)

ثم انقر فوق **Network and Sharing Center** (الشبكة ومركز المشاركة) ← **Set up a connection or Network** (إعداد اتصال بالشبكة) ← **Connect to Internet** (اتصال بالإنترنت).

تظهر نافذة **Connect to the Internet** (الاتصال بالإنترنت).

ملاحظة:  إذا لم تعرف نوع الاتصال المطلوب تحديده، فانقر فوق **Help me choose** (ساعدني في الاختيار) أو اتصل بمزود خدمة الإنترنت (ISP) لديك.

4. اتبع الإرشادات التي تظهر على الشاشة واستخدم معلومات الإعداد التي قام مزود الخدمة بتوفيرها لاستكمال الإعداد.

إعداد اتصال لاسلكي

ملاحظة: لإعداد جهاز التوجيه اللاسلكي،

راجع الوثائق الواردة مع جهاز التوجيه اللاسلكي.

قبل أن تتمكن من استخدام اتصال الإنترنت، تحتاج إلى التوصيل بجهاز التوجيه اللاسلكي.

إعداد الاتصال بجهاز التوجيه اللاسلكي:

1. تأكد من تمكين الشبكة اللاسلكية على الكمبيوتر لديك (راجع "تمكين أجهزة الشبكة اللاسلكية أو إيقاف عملها" صفحة 14).
2. احفظ أية ملفات مفتوحة ثم أغلقها، واخرج من أية برامج مفتوحة.
3. انقر فوق **Start** (ابدأ)  ← **Control Panel** (لوحة التحكم).
4. في مربع البحث، اكتب network (الشبكة)، ثم انقر فوق **Network and Sharing Center** (الشبكة ومركز المشاركة) ← **Connect to a network** (اتصال بالشبكة).
5. اتبع الإرشادات التي تظهر على الشاشة لإتمام عملية الإعداد.

التوصيل بالإنترنت (اختياري)

ملاحظة: لا يحتوي الكمبيوتر المحمول على موصل فيديو مدمج به.

إعداد اتصال سلكي

- إذا كنت تستخدم اتصالاً هاتفيًا، فقم بتوصيل خط هاتفي بمودم USB الخارجي الاختياري وبموصل الهاتف على الحائط قبل إعداد اتصالك بالإنترنت.
- إذا كنت تستخدم اتصال DSL أو كابل أو اتصال مودم القمر الصناعي، فاتصل بمزود خدمة الإنترنت أو مقدم خدمة الهاتف المحمول للحصول على إرشادات الإعداد. لاستكمال إعداد اتصال سلكي بالإنترنت، اتبع التعليمات المذكورة في "إعداد اتصال الإنترنت" في صفحة 18.

⚠ تنبيه: قد يؤدي حجب هوائيات الـ Wi-Fi إلى التأثير على أداء الاتصال اللاسلكي.

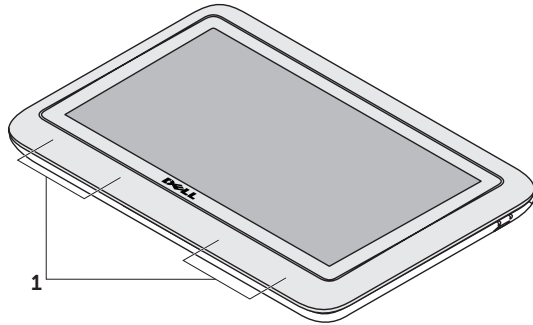

1 موقع الهوائي اللاسلكي

لتمكين أو إيقاف عمل الاتصال اللاسلكي:

1. تأكد من تشغيل الكمبيوتر.
2. اضغط على مفتاح اللاسلكي «A» في صف مفاتيح الوسائط الموجودة في لوحة المفاتيح. تظهر الحالة الحالية لأزرار اللاسلكي على الشاشة. الشبكة اللاسلكية في وضع التشغيل



الشبكة اللاسلكية في وضع إيقاف العمل

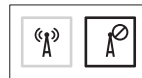

3. اضغط المفتاح اللاسلكي «A» مرة أخرى للتبديل ما بين حالة تمكين الاتصال اللاسلكي وإيقاف عمله. **ملاحظة:** يتيح لك هذا المفتاح إيقاف تشغيل كافة الاتصالات اللاسلكية لديك بشكل سريع (Wi-Fi و Bluetooth®)، عند مطالبتك على سبيل المثال بتعطيل كافة الاتصالات اللاسلكية على متن الطائرة.

تمكين الشبكة اللاسلكية أو إيقاف عملها (اختياري)

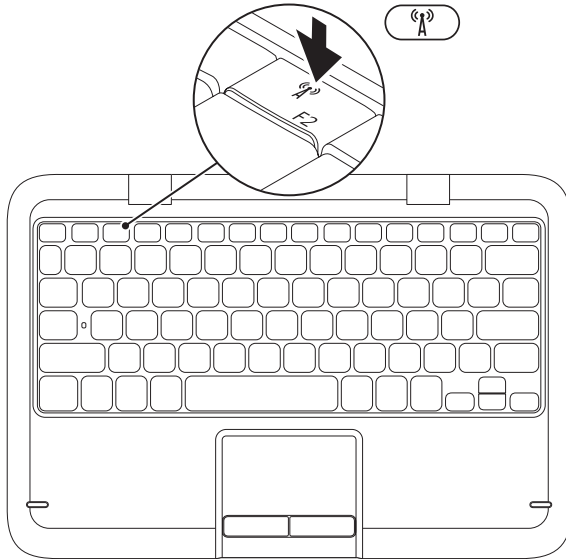

لإزالة بطاقة SIM، اضغط على فتحة التحرير وادفع بطاقة SIM خارج فتحة البطاقة.

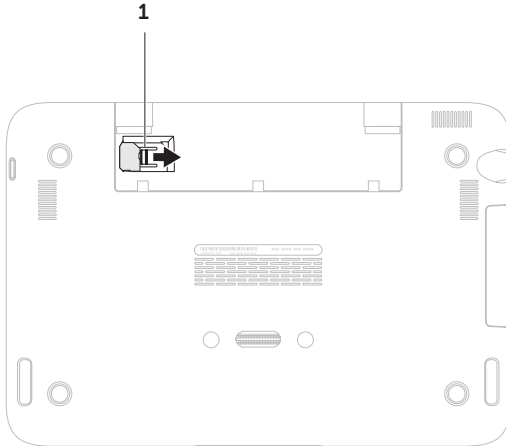

1 فتحة التحرير

3. ادفع بطاقة SIM إلى داخل فتحة بطاقة SIM.

4. أعد تركيب باب الملصق.

5. قم بتشغيل الكمبيوتر.

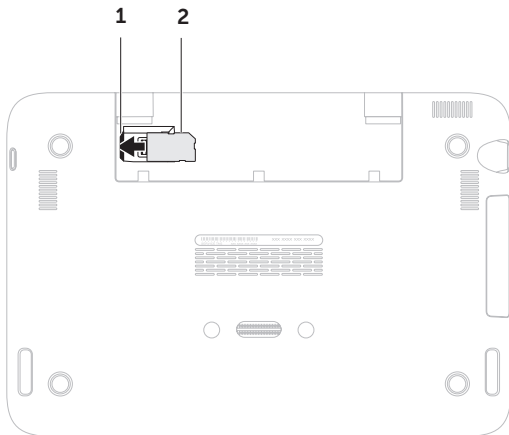

1 فتحة بطاقة SIM

2 بطاقة SIM

تركيب بطاقة SIM (اختياري)

يُتيح تركيب بطاقة وحدة تعريف المشترك (SIM) في الكمبيوتر الاتصال بالإنترنت. للتمتع بالإنترنت، لا بد أن تكون ضمن نطاق شبكة موفر خدمة الهاتف المحمول.

لتركيب بطاقة SIM:

1. أوقف تشغيل الكمبيوتر.
2. قم بإزاحة باب الملصق بعيداً عن قاعدة الكمبيوتر.

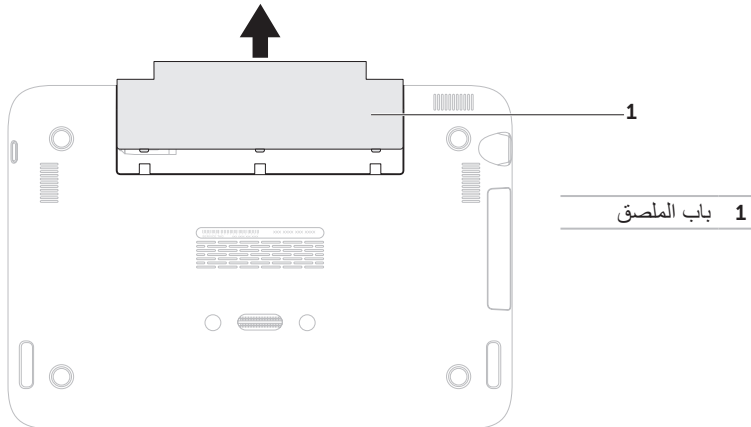

ستحتاج إلى ما يلي لإنشاء وسائط استعادة النظام:

• برنامج النسخ الاحتياطي Dell DataSafe Local Backup

• مفتاح USB بحد أدنى للسعة يبلغ 8 جيجابايت أو قرص DVD-R/DVD+R/Blu-ray Disc™

ⓘ **ملاحظة:** لا يدعم برنامج Dell DataSafe Local Backup الأقراص القابلة لإعادة الكتابة عليها.

لإنشاء وسائط استعادة النظام:

1. احرص على توصيل محول التيار المتردد (انظر "توصيل محول التيار المتردد" في صفحة 6).

2. قم بإدخال القرص أو مفتاح USB في الكمبيوتر.

3. انقر فوق **Start** (ابدأ)  ← **Programs**
(البرامج) ← **Dell DataSafe Local Backup**.

4. انقر فوق **Create Recovery Media** (إنشاء وسائط استعادة).

5. اتبع الإرشادات التي تظهر على الشاشة.

ⓘ **ملاحظة:** للاطلاع على معلومات حول استعادة نظام التشغيل باستخدام وسائط استعادة النظام، انظر "وسائط استعادة النظام" صفحة 60.

إنشاء وسائط استعادة النظام (موصى به)

ⓘ **ملاحظة:** يوصى بأن تقوم بإنشاء وسائط لاستعادة النظام بمجرد أن تقوم بإعداد نظام التشغيل Microsoft Windows.

ⓘ **ملاحظة:** لا يحتوي جهازك على محرك أقراص ضوئية داخلي. استخدم محرك أقراص ضوئية خارجياً اختيارياً أو أي جهاز تخزين خارجياً في الإجراءات التي تتطلب أقراصاً.

يمكن استخدام وسائط استعادة النظام لاستعادة الكمبيوتر إلى حالة التشغيل التي كان عليها عند الشراء مع الحفاظ على ملفات البيانات (من دون الحاجة إلى قرص نظام التشغيل). يمكنك استخدام وسائط استعادة النظام إذا أدت تغييرات في الأجهزة أو البرامج أو برامج التشغيل أو إعدادات أخرى في النظام إلى حالة تشغيل للكمبيوتر غير مرغوب فيها.

إعداد نظام Microsoft Windows

لإعداد نظام التشغيل Microsoft® Windows® لأول مرة، اتبع التعليمات التي تظهر على الشاشة. هذه الخطوات إلزامية وقد تستغرق بعض الوقت لانتهاء منها. سوف تنتقل بك شاشة إعداد نظام Windows خلال عدة إجراءات تشمل قبول اتفاقيات الترخيص وضبط التفضيلات وإعداد اتصال الإنترنت.

⚠ تنبيه: لا تقطع عملية إعداد نظام التشغيل، فقد يؤدي ذلك إلى جعل الكمبيوتر غير قابل للاستخدام وسوف تحتاج إلى إعادة تثبيت نظام التشغيل.

📌 ملاحظة: للحصول على أفضل أداء ممكن لجهاز الكمبيوتر، ينصح بتنزيل وتثبيت أحدث نظام BIOS وبرامج التشغيل للكمبيوتر من support.dell.com.

📌 ملاحظة: لمزيد من المعلومات حول نظام التشغيل والميزات، راجع الموقع support.dell.com/MyNewDell.

اضغط زر الطاقة

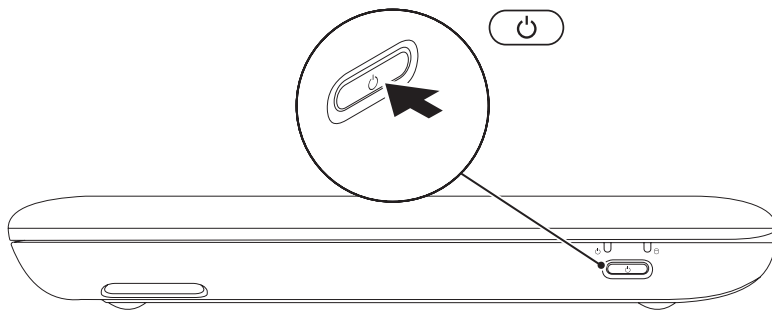

قم بتوصيل محول التيار المتردد

قم بتوصيل محول التيار المتردد بالكمبيوتر ثم قم بتوصيله بمأخذ كهربائي أو وافي زيادة التيار.

تحذير: يعمل محوّل التيار المتردد مع مأخذ التيار الكهربائي في جميع أنحاء العالم، إلا أن موصلات الطاقة ومشاركات الكهرباء تختلف بين بلد وآخر. ويؤدي استخدام كابل غير متوافق أو توصيل الكابل بشكل غير سليم في وصلة الكهرباء أو المأخذ الكهربائي إلى نشوب حريق أو تلف دائم لجهاز الكمبيوتر.

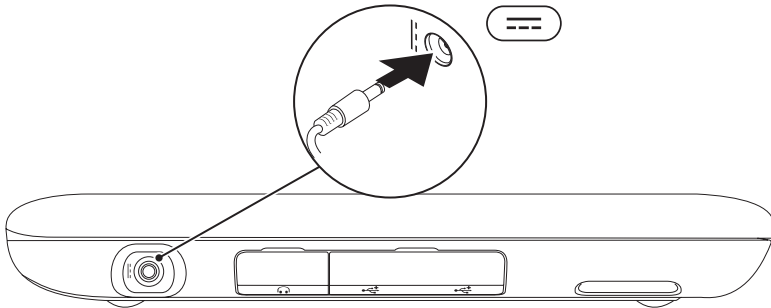

إعداد الكمبيوتر المحمول

يقدم هذا القسم معلومات حول كيفية إعداد الكمبيوتر المحمول Dell™ Inspiron™.

قبل إعداد الكمبيوتر

عند وضع الكمبيوتر في مكانه، تأكد أنه يمكنك الوصول المتيسر لمصدر الطاقة والتهوية الكافية وسطح مستو لوضع الكمبيوتر.

فقد يتسبب الحد من سريان الهواء حول الكمبيوتر المحمول في ارتفاع درجة حرارته. لمنع حدوث ارتفاع درجة الحرارة تأكد من ترك مسافة 10.2 سم (4 بوصة) على الأقل في خلفية الكمبيوتر ومسافة 5.1 سم (2 بوصة) بحد أدنى في جميع الاتجاهات الأخرى. لا تضع أبداً جهاز الكمبيوتر في مكان مغلق مثل كابينة أو درج حينما يكون في وضع التشغيل.

⚠️ **تحذير:** تجنب إعاقة فتحات الهواء أو دفع أجسام داخلها أو ترك الأتربة تتراكم فيها. لا تقم بوضع كمبيوتر Dell في بيئة ينخفض فيها سريان الهواء - مثل الدواليب المغلقة - أو على أسطح قماشية - مثل البطاطين أو المشايات - وذلك أثناء تشغيله. وذلك لأن إعاقة سريان الهواء قد يتلف الكمبيوتر أو يضعف أداءه أو يسبب حريقاً. يقوم الكمبيوتر بتشغيل المروحة عندما تزداد سخونته. يعتبر الضجيج الناتج عن المروحة أمراً طبيعياً، ولا يشير إلى وجود أية مشكلة بالمروحة أو الكمبيوتر.

⚠️ **تنبيه:** قد ينجم عن وضع أجسام ثقيلة أو حادة على الكمبيوتر حدوث تلف دائم للكمبيوتر.

66	خدمة Order-Status Service	مشكلات الذاكرة	45
66	لتتعرف ألياً على حالة طلب المنتج	مشكلات عدم الاستجابة والبرمجيات	46
66	معلومات المنتج	استخدام أدوات الدعم	48
67	إرجاع المكونات بغرض الإصلاح بموجب الضمان أو بغرض رد الثمن	مركز الدعم التابع لشركة Dell	48
69	قبل أن تتصل	My Dell Downloads (تنزيلات Dell)	49
71	الاتصال بشركة Dell	أداة استكشاف أخطاء الأجهزة وإصلاحها	50
	البحث عن المزيد من	Dell Diagnostics	50
72	المعلومات والموارد	استعادة نظام التشغيل	55
74	المواصفات	استعادة النظام	56
79	ملحق	النسخ الاحتياطي	
79	معلومات عن (NOM)، أو المقاييس المكسيكية الرسمية (للمكسيك فقط)	Dell DataSafe Local Backup	57
80	فهرس	وسائط استعادة النظام	60
		برنامج Dell استعادة النسخة الأصلية للبيانات	61
		الوصول إلى التعليمات	63
		الدعم الفني وخدمة العملاء	64
		DellConnect	64
		الخدمات على الإنترنت	65

المحتويات

26	مصاييح الحالة والمؤشرات
27	إيقاف عمل شحن البطارية
28	قاعدة الكمبيوتر وميزات لوحة المفاتيح
30	حركات لوحة اللمس
32	مفاتيح التحكم في الوسائط المتعددة
34	خواص الشاشة
36	استخدام شاشة اللمس
40	مميزات البرامج
	Dell DataSafe Online Backup
41	(خدمة Dell DataSafe للنسخ الاحتياطي)
41	مستشعر السقوط الحر
42	حل المشكلات
42	أكواد صوت التنبيه
43	مشكلات شاشة اللمس
44	مشكلات الشبكة
44	مشكلات الطاقة

5	إعداد الكمبيوتر المحمول
5	قبل إعداد الكمبيوتر
6	قم بتوصيل محول التيار المتردد
7	اضغط زر الطاقة
8	إعداد نظام Microsoft Windows
9	إنشاء وسائط استعادة النظام (موصى به)
10	تركيب بطاقة SIM (اختياري)
	تمكين الشبكة اللاسلكية أو إيقاف عملها (اختياري)
14	التوصيل بالإنترنت (اختياري)
17	أوضاع واجهة الاستخدام
19	إعداد الوضع اللوحي
20	
22	استخدام كمبيوتر Inspiron المحمول
22	خصائص المنظر الأمامي
24	خصائص المنظر الخلفي

الملاحظات والتنبيهات والتحذيرات

ملاحظة: تبيين الملاحظة المعلومات الهامة التي تساعدك على تحقيق استفادة أفضل من الكمبيوتر.

تنبيه: يشير التنبيه إلى احتمال حدوث تلف في الأجهزة أو فقدان البيانات، كما يخبرك بكيفية تفادي المشكلة.

تحذير: يشير التحذير إلى احتمال وقوع تلف في الممتلكات أو إصابة بدنية أو الوفاة.

يشتمل هذا المنتج على تقنية حماية ضد النسخ، وهي محمية بموجب براءات الاختراع وغيرها من حقوق الملكية الفكرية في الولايات المتحدة الأمريكية. تُعتبر الهندسة العكسية أو التفتيك من الأعمال المحظورة.

المعلومات الواردة في هذا المستند عرضة للتغيير بدون إشعار.

© 2010 Dell Inc. كافة الحقوق محفوظة.

يُمنع تماماً إجراء أية عملية نسخ بأي شكل من الأشكال لهذه المواد دون الحصول على إذن خطي من شركة Dell Inc.

العلامات التجارية الواردة في هذا النص: Dell وشعار *DELL* و *Inspiron*، و *Solution Station* و *DellConnect* هي علامات تجارية لشركة Dell Inc.، كما أن *Intel* علامة تجارية مسجلة و *Atom* هي علامة تجارية مسجلة لشركة Intel Corporation في الولايات المتحدة

والبلدان الأخرى، وتمثل *Microsoft* و *Windows* وشعار زر البدء في نظام *Windows* إما علامات تجارية أو علامات تجارية مسجلة

لشركة Microsoft Corporation في الولايات المتحدة و/أو غيرها من البلدان الأخرى، وتمثل *Bluetooth* علامة تجارية مملوكة لشركة Bluetooth SIG, Inc. وتستخدمها Dell بموجب ترخيص، كما تمثل *Blu-ray Disc* علامة تجارية لشركة Blu-ray Disc Association.

قد يتم استخدام علامات تجارية وأسماء تجارية أخرى في هذا المستند للإشارة إلى إما الكيانات المالكة لهذه العلامات والأسماء أو إلى منتجاتها. تنفي شركة Dell Inc. أي سعي من جانبها لامتلاك علامات تجارية أو أسماء تجارية بخلاف تلك الخاصة بها.

INSPIRON™ duo

دليل الإعداد

النمط الرقابي: P08T001

النموذج الرقابي: P08T

INSPIRON™ duo

دليل الإعداد

